

Toothed belt & Ball screw axes  
電動アクチュエータ

# ELGD

New  
ラインアップ拡充：サイズ追加・最大ストローク延長

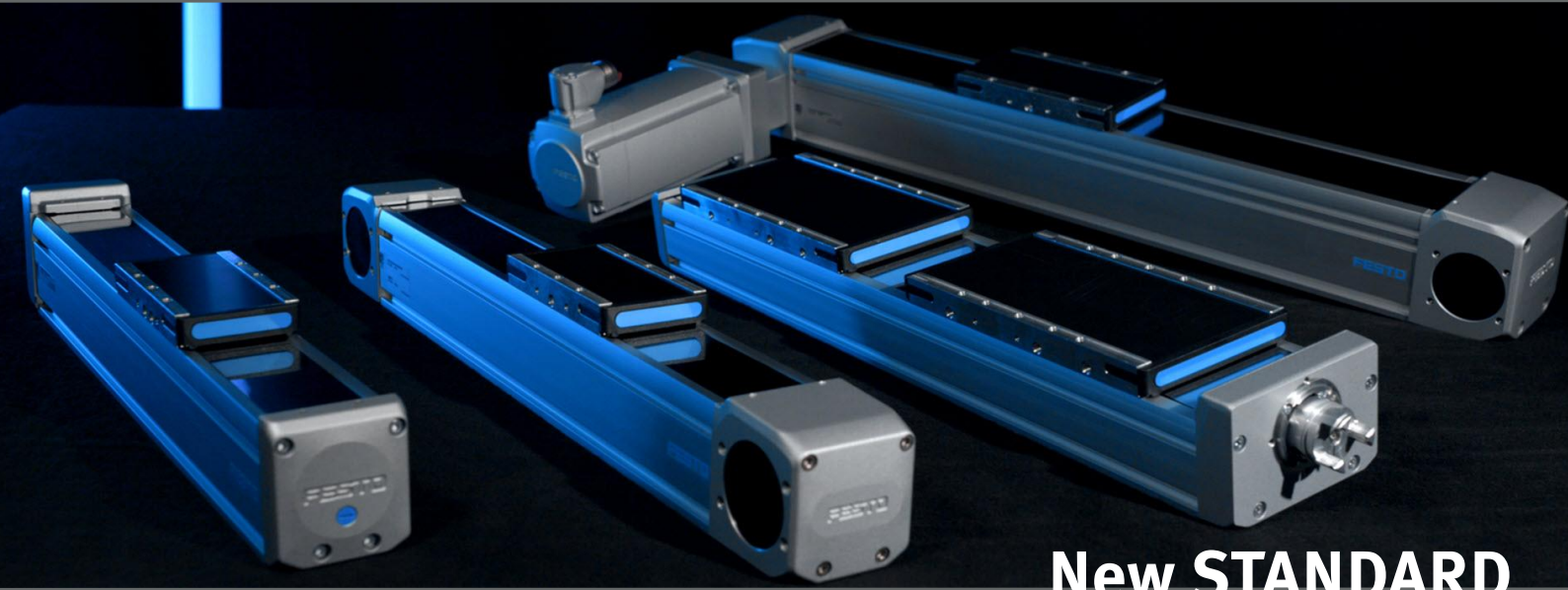

New STANDARD

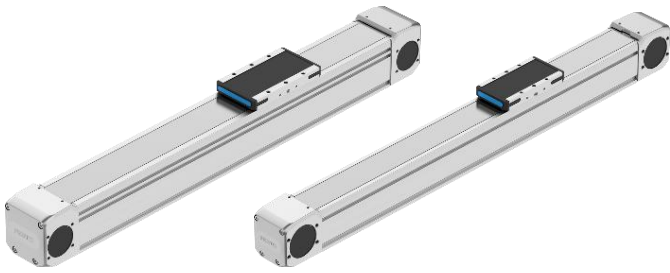

-TB

Toothed belt



Ball screw

-BS

Wide

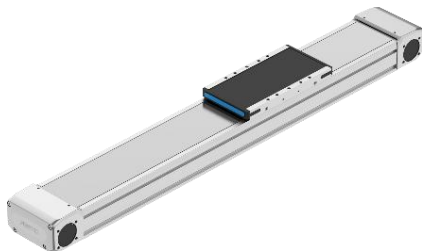

-WD

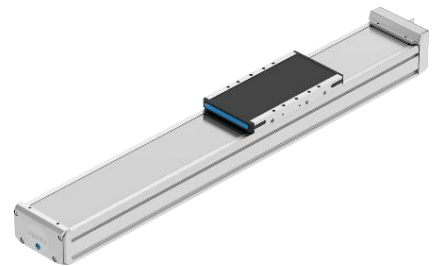

*CSolution  
Customer Note*

カスタマソリューションノート



reddot winner 2025

TB : ベルト駆動



繰り返し位置決め精度

**±0.04mm**



最高速度

**3000mm/s**

※組み合わせるモータの能力と減速比によって変わります

ELGD-TB

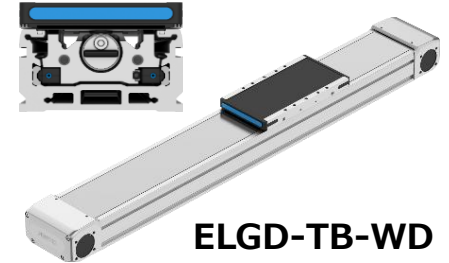
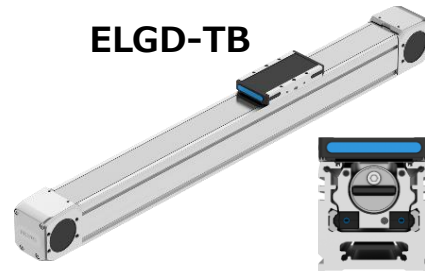

ELGD-TB-WD

ストローク

**8500mm**

← New



バリエーション

高剛性ガイドシステム

【サイズ】

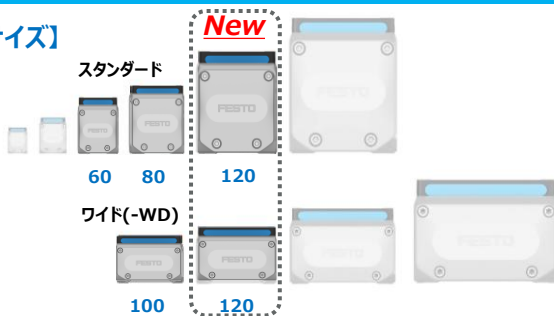

ベルト駆動とボールねじ駆動の2タイプのアクチュエータはそれぞれスタンダード**60・80・120**、ワイド**100・120**が先行発売。今後もサイズバリエーションの拡充を予定しています。

【テーブル】

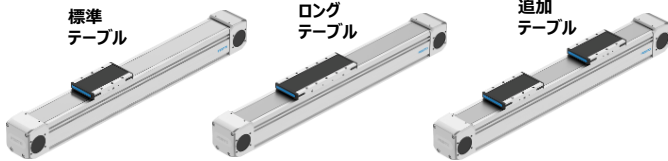

標準テーブルより許容モーメントの大きいロングテーブルと、自由に配置可能な追加テーブル（従動）も選択可能。

【センサ】

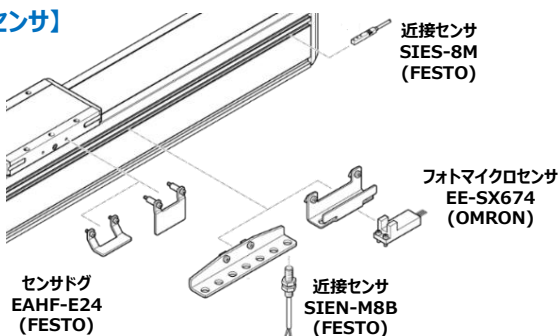

2種類のFesto近接センサの他に、OMRONフォトマイクロセンサを取り付けることが可能です。

**アウターレール構造**の高剛性ガイドシステム。スタンダードとワイドの2種類のフレームを用意し、ワイドは幅広低重心で、ローリング方向の許容モーメントが更にアップします。

NSF H1グリース

ガイドやボールねじの標準グリースはNSF H1に登録されたグリース **ELKALUB VP922** (KLUBER) を採用。水分が含まれていないため、**ドライルーム環境でも使用可能**です。



H1グリースはFDA(Food and Drug Administration)に承認された安全性の高い原材料のみを使用し、食品に偶発的に接触する可能性がある箇所に使用できる潤滑油です。

ベルト種類選択可能 : ELGD-TBオプション

高強度で伸びにくい**ポリウレタン・スチール芯線**ベルトを採用。用途によって次の2種類よりお選びください。

**PU2 : 耐油対応(標準)**

**歯布付PU・スチール芯線**

主要なクーラントへの耐性向上

ベルト歯面の繊維コーティング(歯布)により低摩擦

**PU1 : 食品対応**

**FDA認証PU・スチール芯線**

食品関連用途に安心なFDA認証ポリウレタンを使用。ベルト色は青色で食品との識別も容易

ELGD-BS

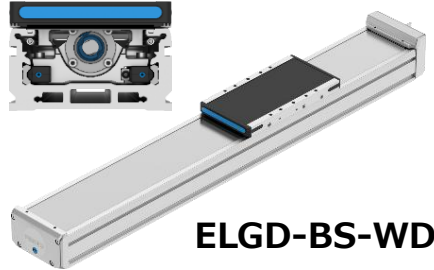
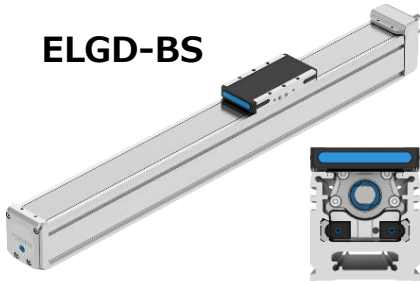

ELGD-BS-WD

BS : ボールねじ駆動

繰り返し位置決め精度

**±0.01mm**



最高速度  
**1670mm/s**  
※組み合わせるモータの能力によって変わります

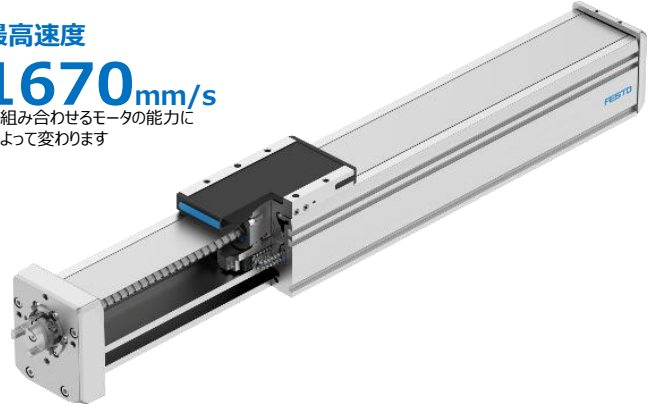

ストローク **2500mm** *New*

## マグネット式カバーストラップ構造

カバーバンドをマグネットでフレーム側に吸着し、適切なギャップを保持。  
カバーバンドの上面が非接触のため、従来構造に比べ、パーティクルの発生が大幅に削減しました。

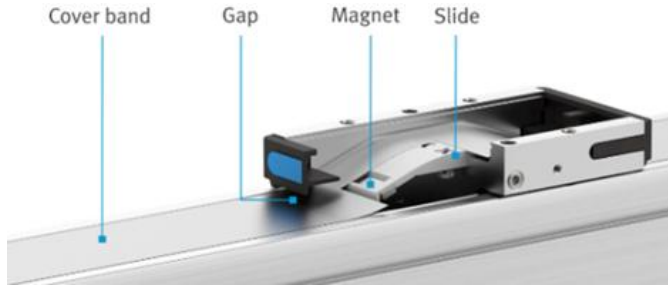

## 金属コンタミネーション対策（二次電池製造向け材料規制）

アクチュエータ本体を構成する部品には、銅・亜鉛・ニッケルの含有量を規制しています。

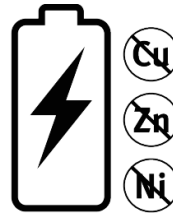

### 材料規制の対象外

- ・鉄に含まれるニッケル
- ・銅下地を含まない無電解ニッケルメッキ
- ・酸化物、硫化物などの不活性化化合物
- ・PCB、電気コネクタ、ケーブル、ワイヤー、コイル

※Festo製品以外の減速機やモータは、各メーカーにお問い合わせください

## ボールねじサポート：ELGD-BSオプション

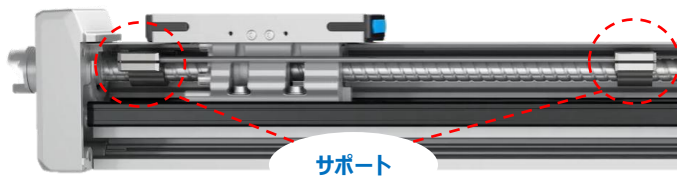

ELGD-BSシリーズは、オプションでボールねじサポートを選択可能。  
テーブルの両側にあるサポートで危険速度の際に発生するボールねじの振動を抑制し、ロングストロークの速度減少を緩和します。

寿命低下  
動作不安定  
破損

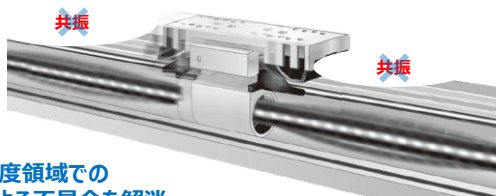

危険速度領域での共振による不具合を解消

## ストローク・許容速度特性の例：ELGD-BS-80

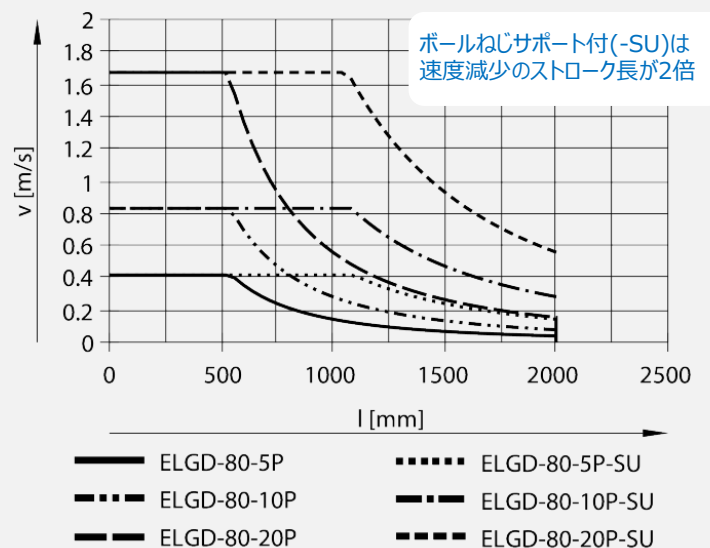

## 電動アクチュエータの購入方法

### 購入方法1 バラ購入 お得！

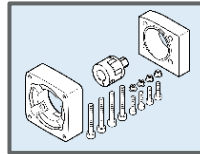
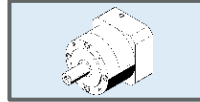
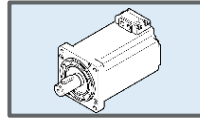
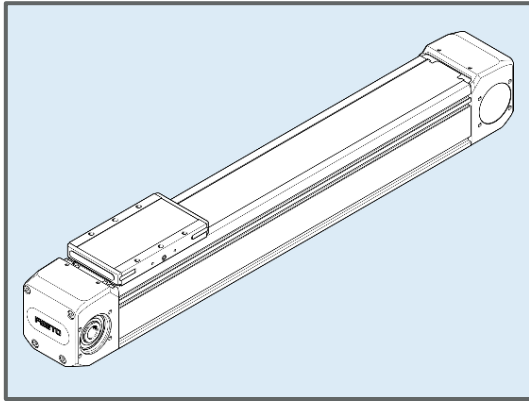

構成部品をそれぞれ個別に購入します。  
Festoの部品は全て製品番号や形式がありますので、必要な部品を手配してください。  
Festo各国どこでも同じものを購入可能。  
お客様ご自身で組立を行うスタイルです。

ベルトやカップリングなどのスペアパーツも購入可能です。

### 購入方法2 プレパックまたはアッセンブリ (本書) おすすめ

**CS Note**(カスタムソリューションノート)は日本国内でFestoの電動アクチュエータを簡単に購入するためのローカルサービスです。  
対象製品に日本のモータを組み合わせた仕様と図面をご用意し、電動アクチュエータをひとつの形式でプレパックまたはアッセンブリで販売いたします。  
CADデータは各構成部品毎取得していただき、**CS Note**の図面を参考に組み合わせてください。

#### プレパック

おまとめ納入

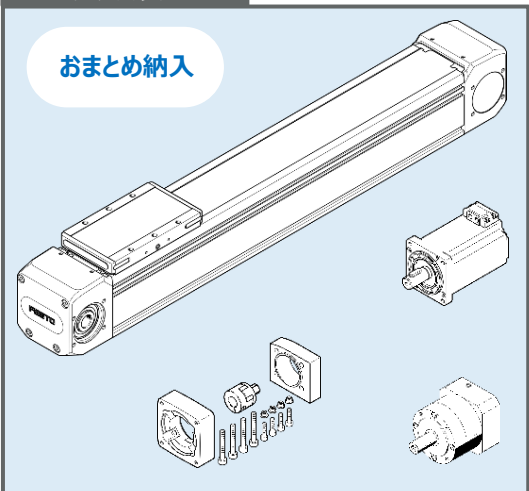

ご指定の形式の構成部品をまとめて出荷します。  
**プレパック形式**でご指示ください。

プレパック形式の例

ELGD-TB-KF-60-500-0H-PU2+**PP**60H-CP04-M520  
プレパック

#### アッセンブリ

組み付け納入

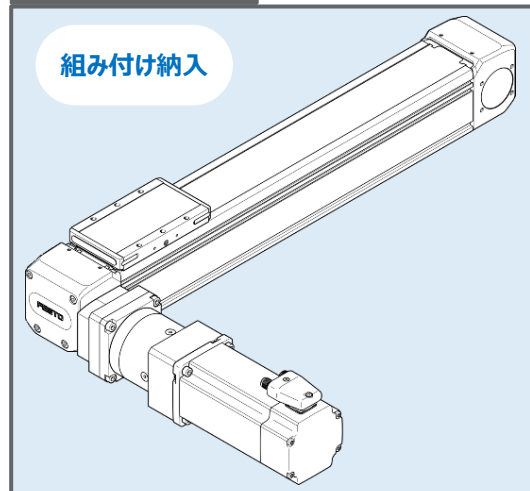

ご指定のモータを組み付けて出荷します。  
**アッセンブリ形式**でご指示ください。

アッセンブリ形式の例

ELGD-TB-KF-60-500-0H-PU2+**AS**60H-**LV**CP04-**O**M520  
アッセンブリ 取付位置 ケーブル向き

※アッセンブリの場合はモータ取付位置やケーブル向きをご指定ください。

#### Note

ローカルサービスのため、プレパック形式やアッセンブリ形式でのご注文は**日本国内限定**です。

### 購入方法3 フルカスタム

- ・他のモータや減速機を取り付けられるように欲しい
  - ・支給したモータを取り付けて欲しい
  - ・アクセサリもまとめて一つの形式で手配したい
  - ・組んだ状態のCADデータが欲しい
  - ・部品に追加工して欲しい
  - ・最高速度3000mm/sで動かしたい
- など

お客様のご要望に合わせて**Festoのセールスエンジニア**がご対応いたします。

## ラインナップ

### ELGD+サーボモータの組み合わせ

CS Noteで紹介する三菱電機などの日本のサーボモータを組み合わせた場合の仕様目安です。詳細は各サイズのページをご参照ください。

#### TB : ベルト駆動

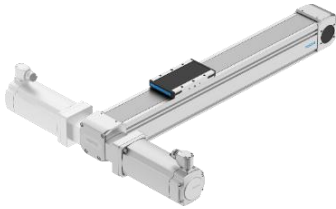
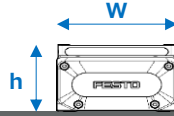

WITTENSTEIN社の遊星歯車減速機CPシリーズを標準採用。



		ストローク(1mm単位で選択可能)										
		W	h	0	1000	2000	3000	4000	5000	6000	7000	8000
ELGD-TB-KF-60	62	82	50~8500									
ELGD-TB-KF-80	82	99	50~8500									
ELGD-TB-KF-120	123	126.5	50~8500									
ELGD-TB-KF-WD-100	102	70	50~8500									
ELGD-TB-KF-WD-120	123	82	50~8500									

サイズ	モータ容量 [W]	ベルト送り量 [mm]	減速比	定格速度 [mm/s]	可搬質量 [kg] 水平	サイズ	モータ容量 [W]	ベルト送り量 [mm]	減速比	定格速度 [mm/s]	可搬質量 [kg] 水平
60	200	99	3	1650	15	WD-100	100	84	4	1050	6
			4	1238	30				5	840	12
			5	990	40				7	600	24
80	400	135	3	2250	10	WD-120	400	120	3	2000	10
			4	1688	20				4	1500	30
			5	1350	40				5	1200	50
			7	964	60						
120	750	175	3	2917	10						
			4	2188	30						
			5	1750	50						
			7	1250	70						

#### BS : ボールねじ駆動

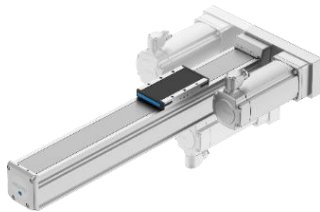
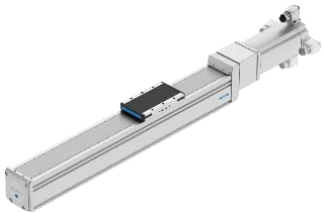
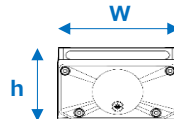

		ストローク(1mm単位で選択可能)							
		W	h	0	500	1000	1500	2000	2500
ELGD-BS-KF-60	62	82	50~1000						
ELGD-BS-KF-80	82	99	50~2000						
ELGD-BS-KF-120	123	126.5	50~2500						
ELGD-BS-KF-WD-100	102	70	50~1000						
ELGD-BS-KF-WD-120	123	82	50~1500						

サイズ	モータ容量 [W]	リード [mm]	定格速度 [mm/s]	可搬質量 [kg]		サイズ	モータ容量 [W]	リード [mm]	定格速度 [mm/s]	可搬質量 [kg]	
				水平	垂直					水平	垂直
60	200	5	250	50	15	WD-100	200	10	500	60	15
		10	500	50	8					100	30
80	400	5	250	90	45	WD-120	400	10	500		
		10	500	90	30						
		20	1000	70	15						
120	1000	10	500	150	50						
		30	1500	100	15						

#### Note

組み合わせの仕様は一定の条件下で計算した代表例です。仕様は各社モータ及び減速機の性能により変わります。お客様の条件に合わせて最適な組み合わせをご提案することも可能ですので、「もう少し速度を上げたい」、「サイズを変えずにもっと重いものを運びたい」など、ご要望がありましたらFestoまたは弊社代理店まで、お気軽にお問い合わせください。

ELGD-TB-KF-60

本体幅  
62mm

ベルト駆動

繰返し位置決め精度  
±0.04mm

ストローク  
Max.8500mm

サーボモータ

## 形式表示

アクチュエータ				アッセンブリ											
ELGD-TB-KF-60-	2000	-0H	-L	-	PU2	+	AS	60H-	LV	CP	03	-	O	M5	20
	1		2	3	4		5		6	7	8		9	10	11

<b>1</b>	ストローク
50~8500	50~8500mm (1mmピッチ)

<b>2</b>	オプション：テーブルタイプ
無記入	標準
-L	ロング

<b>3</b>	オプション：追加テーブル
無記入	無
-ZL	左側
-ZR	右側

<b>4</b>	ベルト種類
PU2	耐油対応：歯布付きPU・スチール芯線
PU1	食品対応：FDA認証PU・スチール芯線

<b>5</b>	出荷形態
AS	アッセンブリ
PP	プレパック

<b>6</b>	モータ取付位置※図1参照
無記入	プレパック
LH	LH側
LV	LV側

<b>7</b>	減速機：WITTENSTEIN
CP	CP015S-MF1

<b>8</b>	減速比
03	1/3
04	1/4
05	1/5

<b>9</b>	ケーブルの向き※図1参照
無記入	プレパック又はモータ無
O	O側
L	L側
R	R側
U	U側

<b>10</b>	モータ種類
SV	モータ無
M5	三菱電機J5
M4	三菱電機J4

<b>11</b>	モータ定格出力
無記入	モータ無
20	200W



図1：モータ取付位置とケーブルの向き

## 仕様

ベルト送り量	[mm]	99
ブリー有効径	[mm]	31.51
繰返し位置決め精度	[mm]	±0.04
テーブルタイプ		標準      ロング
許容荷重	Fy [N]	2200      4400
	Fz [N]	2200      4400
許容モーメント	Mx [Nm]	38      75
	Mz [Nm]	15      150
強度限界	Fy [N]	1945      3890
	Fz [N]	2000      3600
	Mx [Nm]	41      85
	Mz [Nm]	36      128
質量	基本 [kg]	2.49      2.91
	加算 [kg/0.1m]	0.49
	アキシャルキット [kg]	0.45
減速機	[kg]	1.40
使用周囲温度範囲※3	[°C]	0~60
保護等級※3		IP40

モータ定格出力	[W]	200
減速比※4		1/3      1/4      1/5
定格速度	[mm/s]	1650      1238      990
可搬質量※5	標準テーブル [kg]	15      30      35
	ロングテーブル [kg]	15      30      35

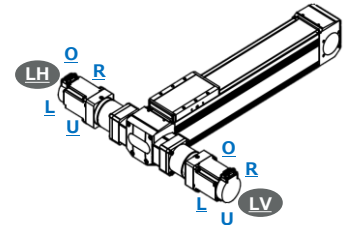
- ※1 寿命目安5000kmの値です。寿命計算にご使用ください。
- ※2 アクチュエータの強度限界です。この値を超えないようにご使用ください。
- ※3 モータ・減速機は含みません。各メーカーの仕様をご確認ください。
- ※4 減速比はモータの瞬時最大トルクが発生する際にアクチュエータの入力トルク上限を超えます。アクチュエータの入力上限は5.5Nmです。
- ※5 最大ストロークでの加速度3m/s<sup>2</sup>、デューティ50%の目安値です。運転条件や各モータの能力(許容イナーシャなど)によって可搬質量は変わります。



図2：ガイド中心からテーブル取付面までの高さ  
許容モーメントや強度限界を検討する際は、この高さを考慮して計算ください。



図3：荷重やモーメントの方向

**Note**  
 予備ストロークは6mm(片側3mm)です。

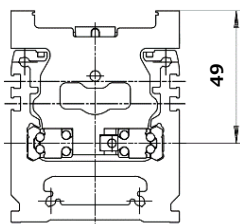

テーブルタイプ	L1	L2
標準	251	125.5
ロング	292	146

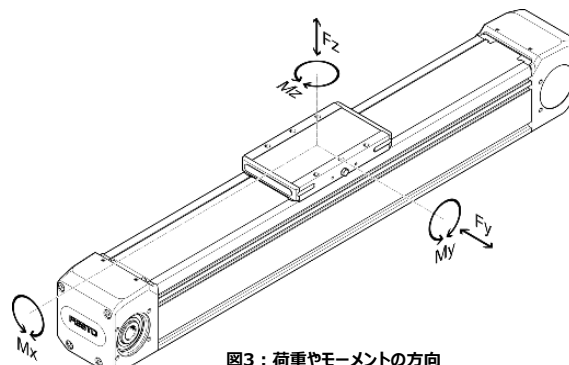
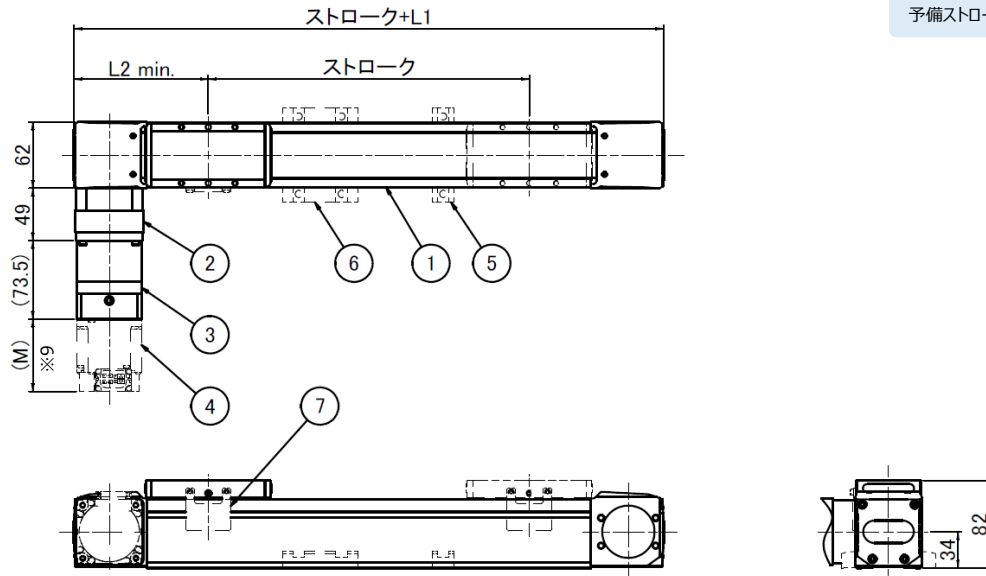
項目	名称	形式	備考	製品番号※8
1	アクチュエータ	ELGD-TB-KF-60-		8176884
2	アキシャルキット	EAMM-A-N48-60H-G2		8197465
3	減速機	CP015S-MF1-□-OC1-2S/___※6	WITTENSTEIN	HPリンク
4	サーボモータ	ご指定のモータ	モータ情報はP27参照	
5	本体取付金具	EAHF-E24-60-P-S	アクセサリ(別売)※7	8197128
6	本体取付金具	EAHF-E24-60-P	アクセサリ(別売)※7	8197132
7	センサドグ	EAPM-E24-60-SLS	アクセサリ(別売)※7	8197117

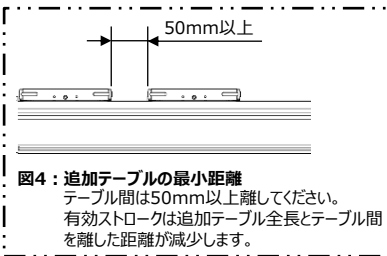

※6 減速機形式の□には減速比を表す数字、\_\_\_にはモータ形式が入ります。  
 ※7 アクセサリ詳細はP25~26をご参照ください。  
 ※8 PDF・Web版は製品番号に各部品のWebページがリンクされています。  
 各部品の詳細情報の閲覧やCADデータのダウンロードが可能です。  
 ※9 モータ全長 (M) はP27をご参照ください。

本体取付金具

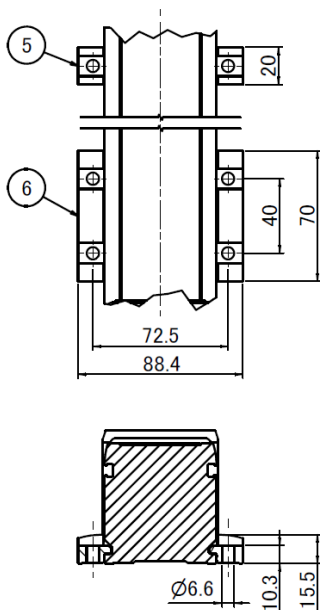

標準テーブル・追加テーブル

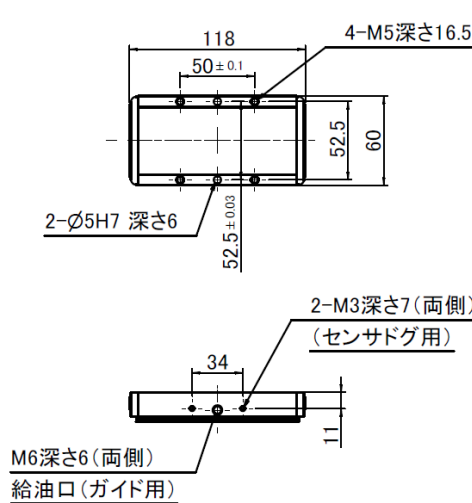

ロングテーブル

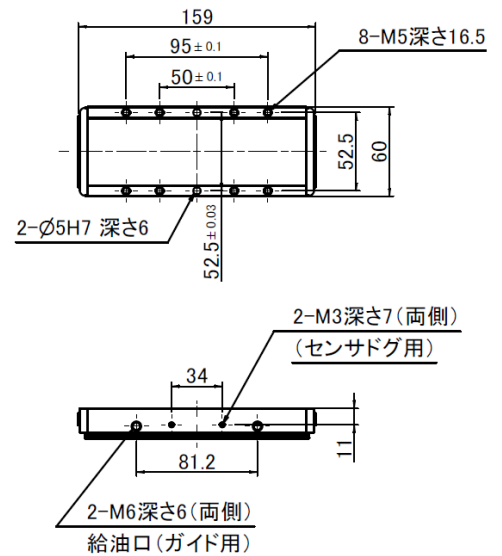

ELGD-TB-KF-80

本体幅  
82mm

ベルト駆動

繰り返し位置決め精度  
±0.04mm

ストローク  
Max.8500mm

サーボモータ

## 形式表示

アクチュエータ				アッセンブリ											
ELGD-TB-KF-80-	5000	-0H	-L	-	PU2	+	AS	60H-	LV	CP	03	-	O	M5	40
	1		2	3	4		5		6	7	8		9	10	11

<b>1</b>	ストローク
50~8500	50~8500mm (1mmピッチ)

<b>2</b>	オプション: テーブルタイプ
無記入	標準
-L	ロング

<b>3</b>	オプション: 追加テーブル
無記入	無
-ZL	左側
-ZR	右側

<b>4</b>	ベルト種類
PU2	耐油対応: 歯布付きPU・スチール芯線
PU1	食品対応: FDA認証PU・スチール芯線

<b>5</b>	出荷形態
AS	アッセンブリ
PP	プレバック

<b>6</b>	モータ取付位置※図1参照
無記入	プレバック
LH	LH側
LV	LV側

<b>7</b>	減速機: WITTENSTEIN
CP	CP015S-MF1

<b>8</b>	減速比
03	1/3
04	1/4
05	1/5
07	1/7

<b>9</b>	ケーブルの向き※図1参照
無記入	プレバック又はモータ無
O	O側
L	L側
R	R側
U	U側

<b>10</b>	モータ種類
SV	モータ無
M5	三菱電機J5
M4	三菱電機J4

<b>11</b>	モータ定格出力
無記入	モータ無
40	400W



図1: モータ取付位置とケーブルの向き

## 仕様

ベルト送り量	[mm]	135
ブリー有効径	[mm]	42.97
繰り返し位置決め精度	[mm]	±0.04
テーブルタイプ		標準      ロング
許容荷重	Fy [N]	4200
	Fz [N]	8433
許容モーメント	Mx [Nm]	106
	My [Nm]	390
強度限界	Fy [N]	2800
	Fz [N]	5500
質量	基本 [kg]	4.72
	加算 [kg/0.1m]	0.79
	アキシャルキット [kg]	0.40
	減速機 [kg]	1.40
使用周囲温度範囲※3	[°C]	0~60
保護等級※3		IP40

モータ定格出力	[W]	400
減速比※4		1/3    1/4    1/5    1/7
定格速度	[mm/s]	2250    1688    1350    964
可搬質量※5	標準テーブル [kg]	10    20    40    60
	ロングテーブル [kg]	10    20    40    60

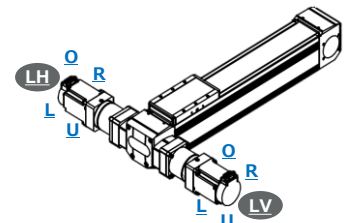
- ※1 寿命目安5000kmの値です。寿命計算にご使用ください。
- ※2 アクチュエータの強度限界です。この値を超えないようにご使用ください。
- ※3 モータ・減速機は含みません。各メーカーの仕様をご確認ください。
- ※4 減速比はモータの瞬時最大トルクが発生する際にアクチュエータの入力トルク上限を超えます。アクチュエータの入力上限は17.2Nmです。
- ※5 最大ストロークでの加速度3m/s<sup>2</sup>、デューティ50%の目安値です。運転条件や各モータの能力(許容イナーシャなど)によって可搬質量は変わります。



図2: ガイド中心からテーブル取付面までの高さ  
許容モーメントや強度限界を検討する際は、この高さを考慮して計算ください。



図3: 荷重やモーメントの方向

## 外形寸法図(モータ取付位置: LV)

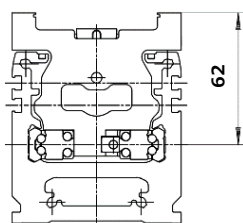
## ELGD-TB-KF-80

### Note

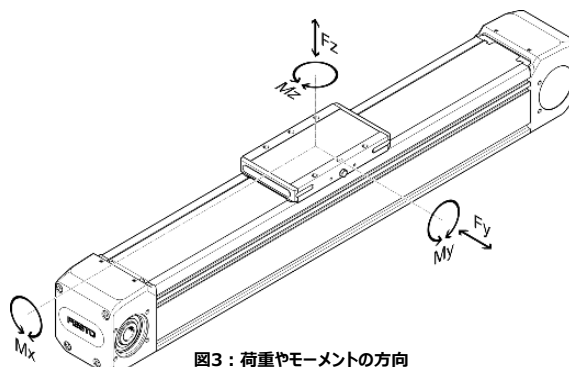
予備ストロークは6mm(片側3mm)です。

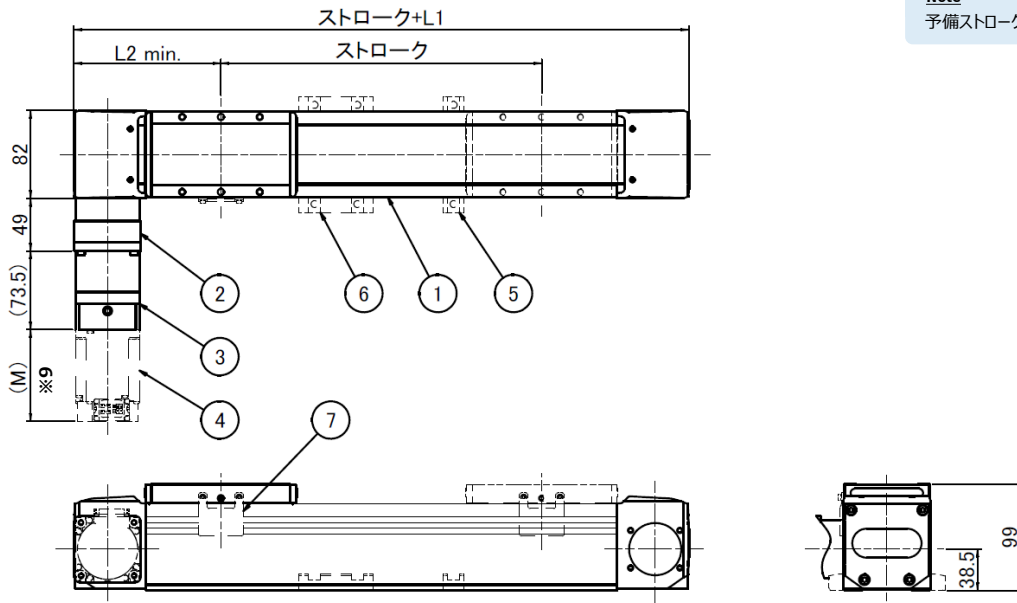

テーブルタイプ	L1	L2
標準	275	137.5
ロング	353	176.5

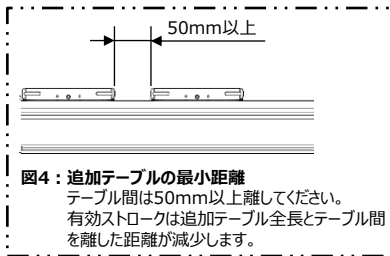

項目	名称	形式	備考	製品番号※8
1	アクチュエータ	ELGD-TB-KF-80-		<a href="#">8176885</a>
2	アキシャルキット	EAMM-A-L48-60H-G2		<a href="#">8197458</a>
3	減速機	CP015S-MF1-□-OC1-2S/___※6	WITTENSTEIN	<a href="#">HPリンク</a>
4	サーボモータ	ご指定のモータ	モータ情報はP27参照	
5	本体取付金具	EAHF-E24-60-P-S	アクセサリ(別売)※7	<a href="#">8197128</a>
6	本体取付金具	EAHF-E24-60-P	アクセサリ(別売)※7	<a href="#">8197132</a>
7	センサドグ	EAPM-E24-60-SLS	アクセサリ(別売)※7	<a href="#">8197117</a>

※6 減速機形式の□には減速比を表す数字、\_\_\_にはモータ形式が入ります。  
 ※7 アクセサリ詳細はP25~26をご参照ください。  
 ※8 PDF・Web版は製品番号に各部品のWebページがリンクされています。  
 各部品の詳細情報の閲覧やCADデータのダウンロードが可能です。  
 ※9 モータ全長 (M) はP27をご参照ください。

### 本体取付金具

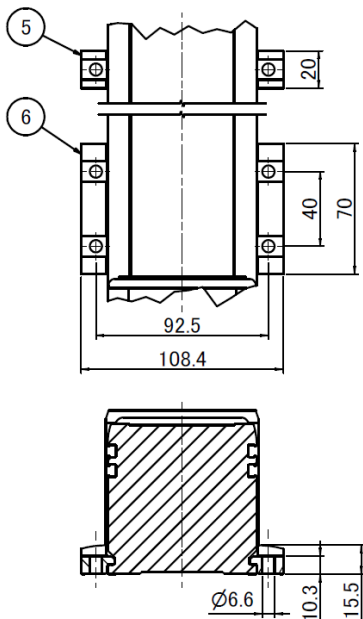

### 標準テーブル・追加テーブル

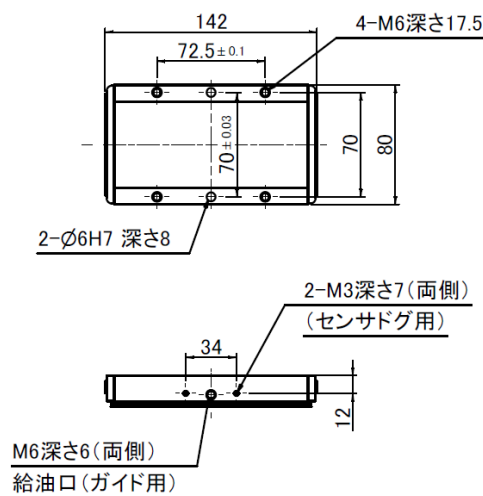

### ロングテーブル

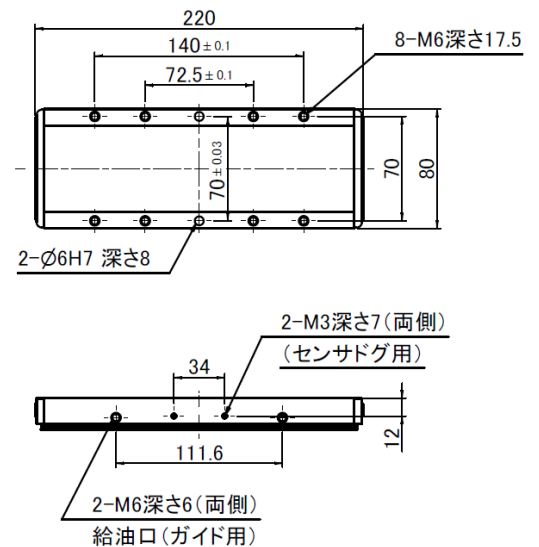

ELGD-TB-KF-120

本体幅  
123mm

ベルト駆動

繰り返し位置決め精度  
±0.04mm

ストローク  
Max.8500mm

サーボモータ

## 形式表示

アクチュエータ				アッセンブリ												
ELGD-TB-KF-120-	8500	-0H	-L		-	PU2	+	AS	80G-	LV	CP	05	-	O	M5	75
	1		2	3		4		5		6	7	8		9	10	11

<b>1</b>	ストローク
50~8500	50~8500mm (1mmピッチ)

<b>2</b>	オプション：テーブルタイプ
無記入	標準
-L	ロング

<b>3</b>	オプション：追加テーブル
無記入	無
-ZL	左側
-ZR	右側

<b>4</b>	ベルト種類
PU2	耐油対応：歯布付きPU・スチール芯線
PU1	食品対応：FDA認証PU・スチール芯線

<b>5</b>	出荷形態
AS	アッセンブリ
PP	プレバック

<b>6</b>	モータ取付位置※図1参照
無記入	プレバック
LH	LH側
LV	LV側

<b>7</b>	減速機：WITTENSTEIN
CP	CP025S-MF1

<b>8</b>	減速比
03	1/3
04	1/4
05	1/5
07	1/7

<b>9</b>	ケーブルの向き※図1参照
無記入	プレバック又はモータ無
O	O側
L	L側
R	R側
U	U側

<b>10</b>	モータ種類
SV	モータ無
M5	三菱電機J5
M4	三菱電機J4

<b>11</b>	モータ定格出力
無記入	モータ無
75	750W



図1：モータ取付位置とケーブルの向き

## 仕様

ベルト送り量	[mm]	175
ブリー有効径	[mm]	55.7
繰り返し位置決め精度	[mm]	±0.04
テーブルタイプ		標準      ロング
許容荷重 ※1	Fy [N]	4300      8400
	Fz [N]	4300      8400
許容モーメント ※1	Mx [Nm]	170      350
	My [Nm]	50      620
	Mz [Nm]	60      580
強度限界 ※2	Fy [N]	2957      5914
	Fz [N]	6500      9000
	Mx [Nm]	251      520
	My [Nm]	80      674
	Mz [Nm]	105      527
質量	基本 [kg]	10.43      13.08
	加算 [kg/0.1m]	1.16
	アキシャルキット [kg]	1.67
	減速機 [kg]	2.90
使用周囲温度範囲※3	[°C]	0~60
保護等級※3		IP40

モータ定格出力	[W]	750
減速比※4		1/3      1/4      1/5      1/7
定格速度	[mm/s]	2917      2188      1750      1250
可搬質量※5	標準テーブル [kg]	10      30      50      70
	ロングテーブル [kg]	10      30      50      70

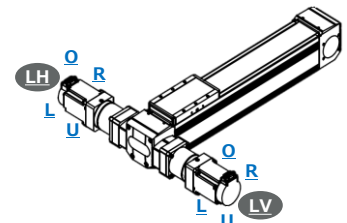
- ※1 寿命目安5000kmの値です。寿命計算にご使用ください。
- ※2 アクチュエータの強度限界です。この値を超えないようにご使用ください。
- ※3 モータ・減速機は含みません。各メーカーの仕様をご確認ください。
- ※4 減速比はモータの瞬時最大トルクが発生する際にアクチュエータの入力トルク上限を超えます。アクチュエータの入力上限は36.2Nmです。
- ※5 最大ストロークでの加速度3m/s<sup>2</sup>、デューティ50%の目安値です。運転条件や各モータの能力(許容イナーシャなど)によって可搬質量は変わります。



図2：ガイド中心からテーブル取付面までの高さ  
許容モーメントや強度限界を検討する際は、この高さを考慮して計算ください。



図3：荷重やモーメントの方向

## 外形寸法図(モータ取付位置: LV)

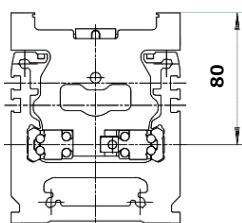
ELGD-TB-KF-120

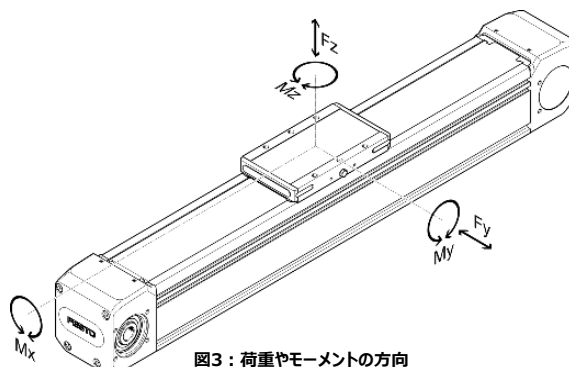
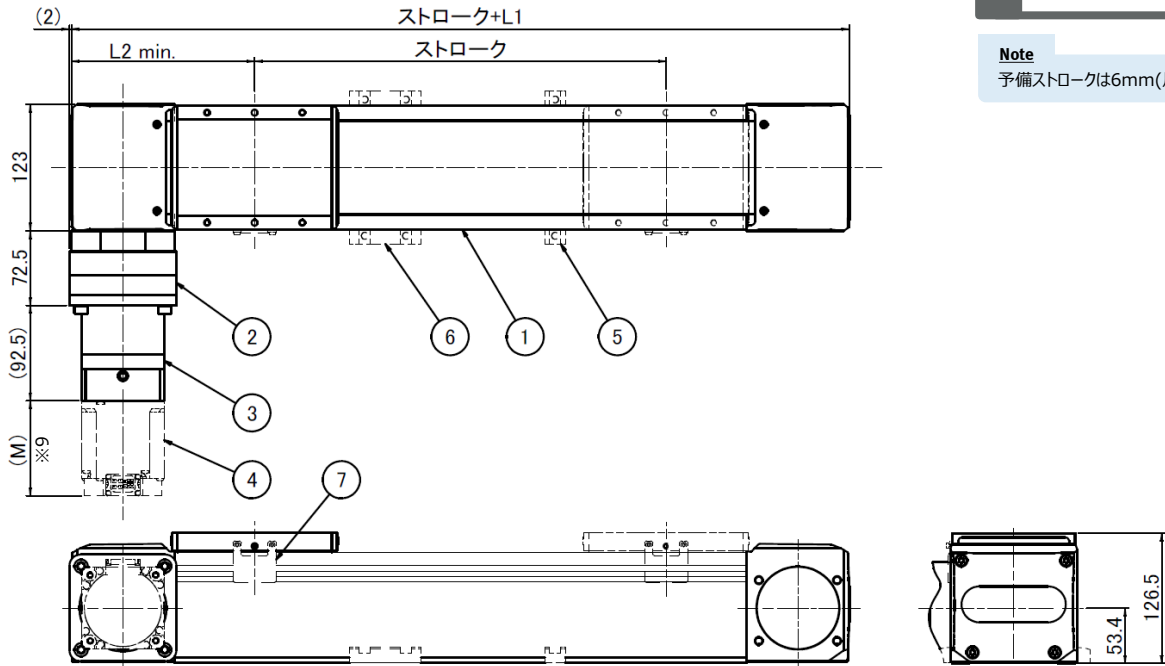

**Note**

予備ストロークは6mm(片側3mm)です。

テーブルタイプ	L1	L2
標準	356	178
ロング	457	228.5



図4: 追加テーブルの最小距離

テーブル間は50mm以上離してください。  
有効ストロークは追加テーブル全長とテーブル間を離れた距離が減少します。

項目	名称	形式	備考	製品番号※8
1	アクチュエータ	ELGD-TB-KF-120-		8176886
2	アキシャルキット	EAMM-A-N80-80G-G2		8197471
3	減速機	CP025S-MF1-□-0E1-2S/___※6	WITTENSTEIN	HPリンク
4	サーボモータ	ご指定のモータ	モータ情報はP27参照	
5	本体取付金具	EAHF-E24-60-P-S	アクセサリ(別売)※7	8197128
6	本体取付金具	EAHF-E24-60-P	アクセサリ(別売)※7	8197132
7	センサドグ	EAPM-E24-60-SLS	アクセサリ(別売)※7	8197117

※6 減速機形式の□には減速比を表す数字、\_\_\_にはモータ形式が入ります。

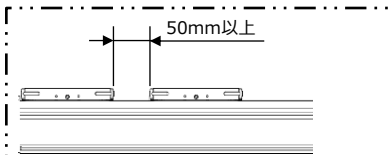
※7 アクセサリ詳細はP25~26をご参照ください。

※8 PDF・Web版は製品番号に各部品のWebページがリンクされています。  
各部品の詳細情報の閲覧やCADデータのダウンロードが可能です。

※9 モータ全長 (M) はP27をご参照ください。

本体取付金具

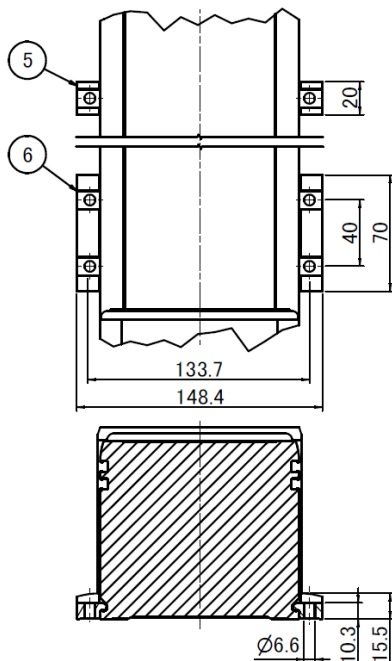

標準テーブル・追加テーブル

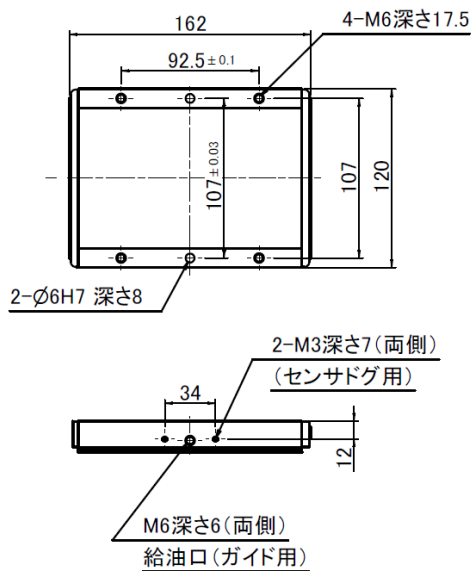

ロングテーブル

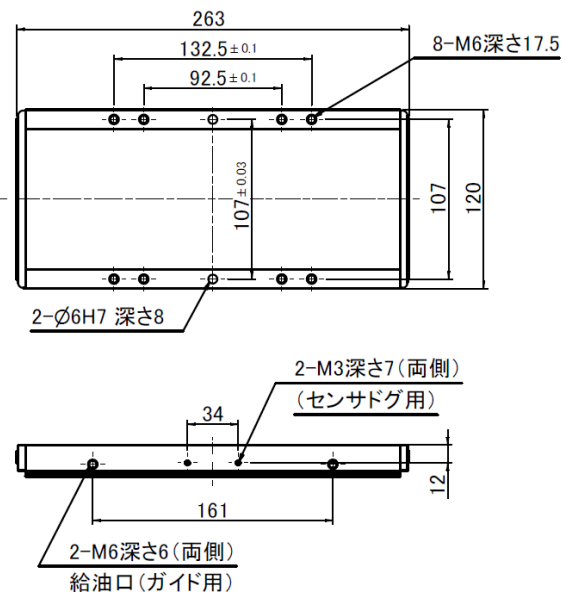

ELGD-TB-KF-WD-100

本体幅  
102mm

ベルト駆動

繰り返し位置決め精度  
±0.04mm

ストローク  
Max.8500mm

サーボモータ

## 形式表示

アクチュエータ				アセンブリ												
ELGD-TB-KF-WD-100-	4000	-0H	-L		-	PU2	+	AS	40G-	LV	CP	04	-	O	M5	10
	1		2	3		4		5		6	7	8		9	10	11

<b>1</b>	ストローク
50~8500	50~8500mm (1mmピッチ)

<b>2</b>	テーブルタイプ
-L	ロング

<b>3</b>	オプション：追加テーブル
無記入	無
-ZL	左側
-ZR	右側

<b>4</b>	ベルト種類
PU2	耐油対応：歯布付きPU・スチール芯線
PU1	食品対応：FDA認証PU・スチール芯線

<b>5</b>	出荷形態
AS	アセンブリ
PP	プレバック

<b>6</b>	モータ取付位置※図1参照
無記入	プレバック
LH	LH側
LV	LV側

<b>7</b>	減速機：WITTENSTEIN
CP	CP005S-MF1

<b>8</b>	減速比
04	1/4
05	1/5
07	1/7

<b>9</b>	ケーブルの向き※図1参照
無記入	プレバック又はモータ無
O	O側
L	L側
R	R側
U	U側

<b>10</b>	モータ種類
SV	モータ無
M5	三菱電機J5
M4	三菱電機J4

<b>11</b>	モータ定格出力
無記入	モータ無
10	100W



図1：モータ取付位置とケーブルの向き

## 仕様

ベルト送り量	[mm]	84	
ブリー有効径	[mm]	26.74	
繰り返し位置決め精度	[mm]	±0.04	
テーブルタイプ		ロング	
許容荷重	Fy	[N]	4376
	Fz	[N]	4286
許容モーメント	Mx	[Nm]	130
	My	[Nm]	200
	Mz	[Nm]	200
強度限界	Fy	[N]	4092
	Fz	[N]	2250
	Mx	[Nm]	150
	My	[Nm]	191
	Mz	[Nm]	270
質量	基本	[kg]	3.86
	加算	[kg/0.1m]	0.55
	アキシャルキット	[kg]	0.23
	減速機	[kg]	0.50
使用周囲温度範囲※3	[°C]	0~60	
保護等級※3		IP40	

モータ定格出力	[W]	100
減速比※4		1/4 1/5 1/7
定格速度	[mm/s]	1050 840 600
可搬質量※5	ロングテーブル [kg]	6 12 24

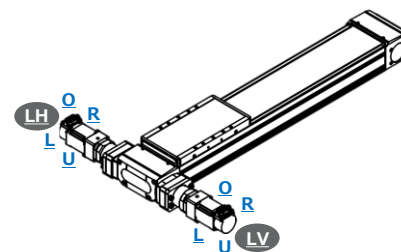
- ※1 寿命目安5000kmの値です。寿命計算にご使用ください。
- ※2 アクチュエータの強度限界です。この値を超えないようにご使用ください。
- ※3 モータ・減速機は含みません。各メーカーの仕様をご確認ください。
- ※4 減速機の減速比はモータの瞬時最大トルクが発生する際にアクチュエータの入力トルク上限を超えます。アクチュエータの入力上限は3.2Nmです。
- ※5 最大ストロークでの加速度3m/s<sup>2</sup>、デューティ50%の目安値です。運転条件や各モータの能力(許容イナーシャなど)によって可搬質量は変わります。



図2：ガイド中心からテーブル取付面までの高さ  
許容モーメントや強度限界を検討する際は、この高さを考慮して計算ください。



図3：荷重やモーメントの方向

**Note**

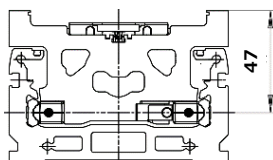
予備ストロークは6mm(片側3mm)です。

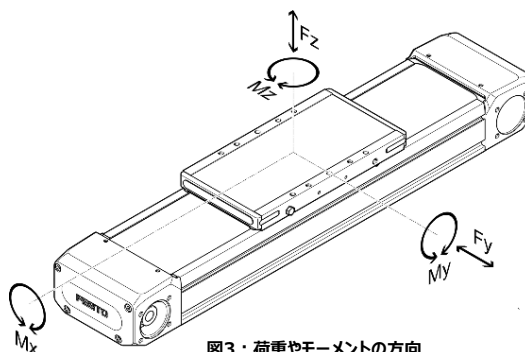
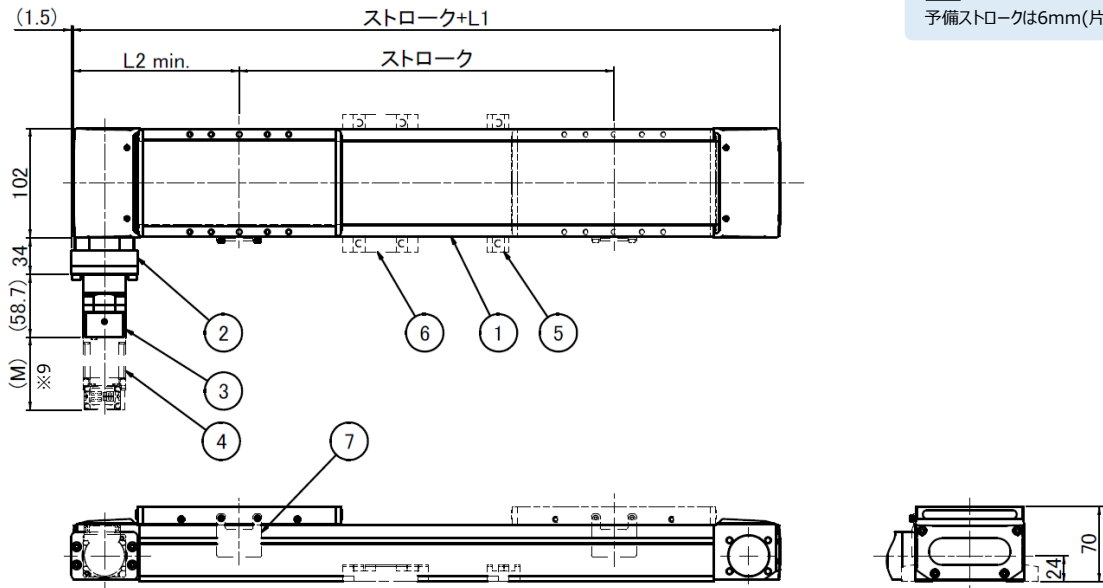

テーブルタイプ	L1	L2
ロング	311	155.5

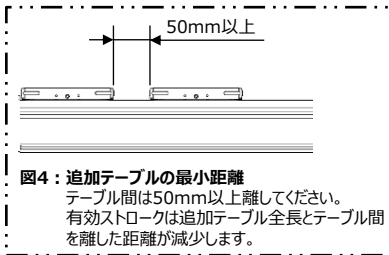

項目	名称	形式	備考	製品番号※8
1	アクチュエータ	ELGD-TB-KF-WD-100-		<a href="#">8176888</a>
2	アキシャルキット	EAMM-A-L38-40G-G2		<a href="#">8197448</a>
3	減速機	CP005S-MF1-□-0B1-2S/___※6	WITTENSTEIN	<a href="#">HPリンク</a>
4	サーボモータ	ご指定のモータ	モータ情報はP27参照	
5	本体取付金具	EAHF-E24-60-P-S	アクセサリ(別売)※7	<a href="#">8197128</a>
6	本体取付金具	EAHF-E24-60-P	アクセサリ(別売)※7	<a href="#">8197132</a>
7	センサドグ	EAPM-E24-60-SLS	アクセサリ(別売)※7	<a href="#">8197117</a>

※6 減速機形式の□には減速比を表す数字、\_\_\_にはモータ形式が入ります。  
 ※7 アクセサリ詳細はP25~26をご参照ください。  
 ※8 PDF・Web版は製品番号に各部品のWebページがリンクされています。  
 各部品の詳細情報の閲覧やCADデータのダウンロードが可能です。  
 ※9 モータ全長 (M) はP27をご参照ください。

本体取付金具

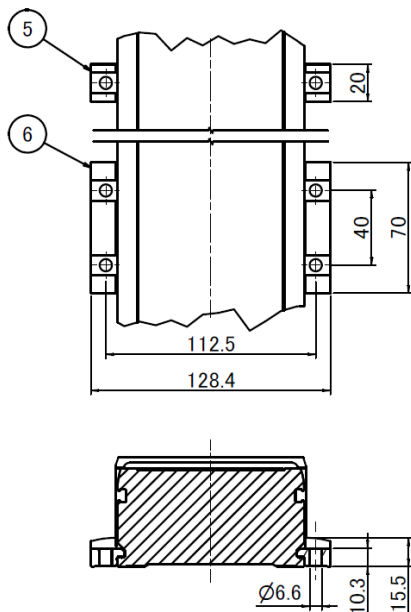

ロングテーブル・追加テーブル

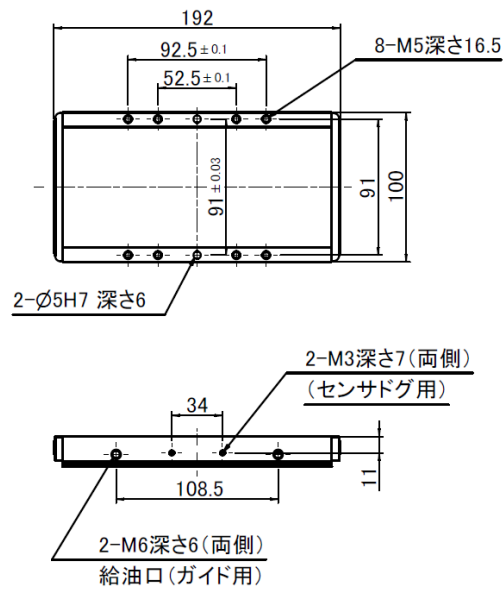

ELGD-TB-KF-WD-120

本体幅  
123mm

ベルト駆動

繰り返し位置決め精度  
±0.04mm

ストローク  
Max.8500mm

サーボモータ

## 形式表示

アクチュエータ				アッセンブリ												
ELGD-TB-KF-WD-120-	8000	-0H	-L		-	PU2	+	AS	60H-	LV	CP	05	-	O	M5	40
	1		2	3		4		5		6	7	8		9	10	11

<b>1</b>	ストローク	50~8500	50~8500mm (1mmピッチ)
<b>2</b>	テーブルタイプ	-L	ロング
<b>3</b>	オプション：追加テーブル	無記入	無
		-ZL	左側
		-ZR	右側
<b>4</b>	ベルト種類	PU2	耐油対応：歯布付きPU・スチール芯線
		PU1	食品対応：FDA認証PU・スチール芯線
<b>5</b>	出荷形態	AS	アッセンブリ
		PP	ブラック

<b>6</b>	モータ取付位置※図1参照	無記入	ブラック
		LH	LH側
		LV	LV側
<b>7</b>	減速機：WITTENSTEIN	CP	CP015S-MF1
<b>8</b>	減速比	03	1/3
		04	1/4
		05	1/5
<b>9</b>	ケーブルの向き※図1参照	無記入	ブラック又はモータ無
		O	O側
		L	L側
		R	R側
		U	U側



図1：モータ取付位置とケーブルの向き

## 仕様

ベルト送り量	[mm]	120	
ブーリ有効径	[mm]	38.2	
繰り返し位置決め精度	[mm]	±0.04	
テーブルタイプ		ロング	
許容荷重	Fy	[N]	8000
	※1 Fz	[N]	7200
許容モーメント	Mx	[Nm]	330
	※1 My	[Nm]	600
	Mz	[Nm]	540
強度限界	Fy	[N]	5914
	※2 Fz	[N]	9071
	Mx	[Nm]	290
	My	[Nm]	563
質量	基本	[kg]	6.50
	加算	[kg/0.1m]	0.78
	アキシャルキット	[kg]	0.45
	減速機	[kg]	1.40
使用周囲温度範囲※3	[°C]	0~60	
保護等級※3		IP40	

モータ定格出力	[W]	400
減速比※4		1/3 1/4 1/5
定格速度	[mm/s]	2000 1500 1200
可搬質量※5	ロングテーブル [kg]	10 30 50

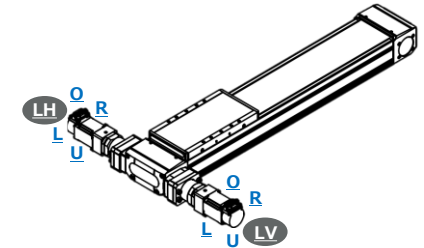
- ※1 寿命目安5000kmの値です。寿命計算にご使用ください。
- ※2 アクチュエータの強度限界です。この値を超えないようにご使用ください。
- ※3 モータ・減速機は含みません。各メーカーの仕様をご確認ください。
- ※4 減速比はモータの瞬間最大トルクが発生する際にアクチュエータの入力トルク上限を超えます。アクチュエータの入力上限は9.55Nmです。
- ※5 最大ストロークでの加速度3m/s<sup>2</sup>、デューティ50%の目安値です。運転条件や各モータの能力(許容イナーシャなど)によって可搬質量は変わります。



図2：ガイド中心からテーブル取付面までの高さ  
許容モーメントや強度限界を検討する際は、この高さを考慮して計算ください。



図3：荷重やモーメントの方向

## 外形寸法図(モータ取付位置: LV)

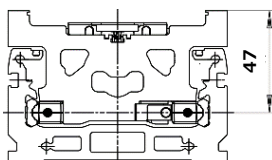
ELGD-TB-KF-WD-120

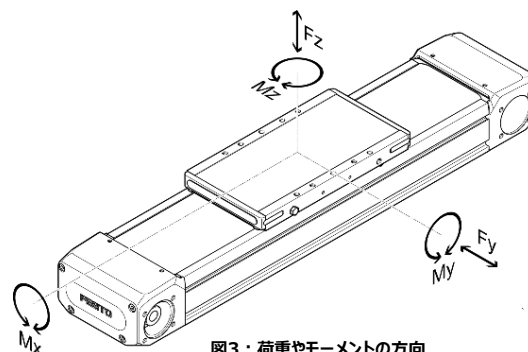
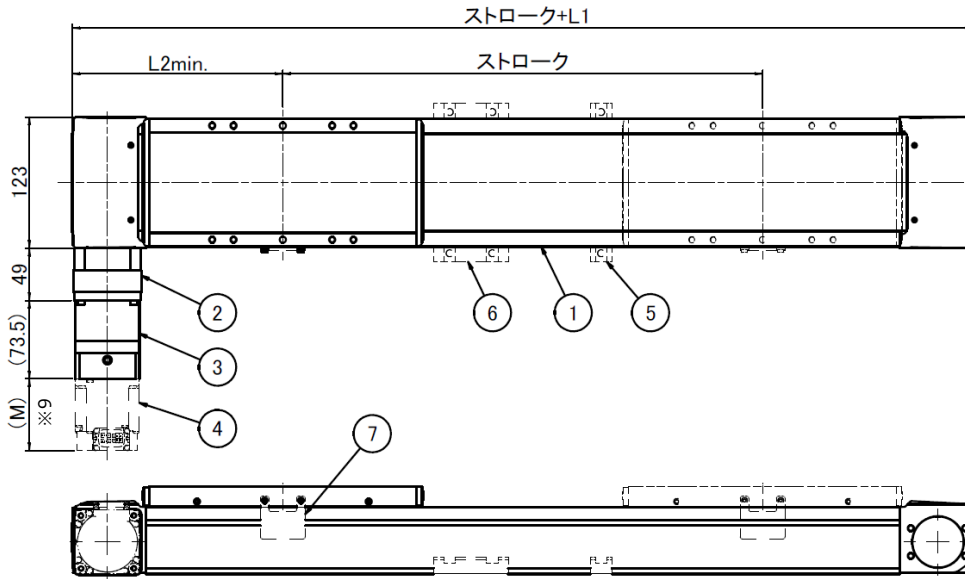

**Note**

予備ストロークは6mm(片側3mm)です。

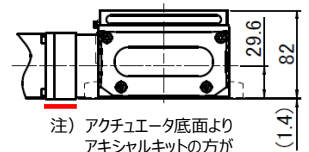

注) アクチュエータ底面より  
アキシャルキットの方が  
突出しています。

テーブルタイプ	L1	L2
ロング	395	197.5



図4: 追加テーブルの最小距離

テーブル間は50mm以上離してください。  
有効ストロークは追加テーブル全長とテーブル間  
を離れた距離が減少します。

項目	名称	形式	備考	製品番号※8
1	アクチュエータ	ELGD-TB-KF-WD-120-		8176889
2	アキシャルキット	EAMM-A-N48-60H-G2		8197465
3	減速機	CP015S-MF1-□-0C1-2S/___※6	WITTENSTEIN	HPリンク
4	サーボモータ	ご指定のモータ	モータ情報はP27参照	
5	本体取付金具	EAHF-E24-60-P-S	アクセサリ(別売)※7	8197128
6	本体取付金具	EAHF-E24-60-P	アクセサリ(別売)※7	8197132
7	センサドグ	EAPM-E24-60-SLS	アクセサリ(別売)※7	8197117

※6 減速機形式の□には減速比を表す数字、\_\_\_にはモータ形式が入ります。  
 ※7 アクセサリ詳細はP25~26をご参照ください。  
 ※8 PDF・Web版は製品番号に各部品のWebページがリンクされています。  
 各部品の詳細情報の閲覧やCADデータのダウンロードが可能です。  
 ※9 モータ全長 (M) はP27をご参照ください。

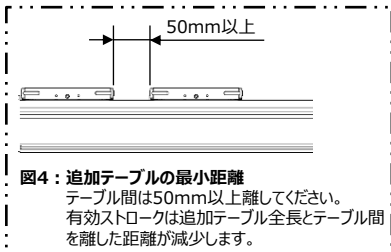
本体取付金具

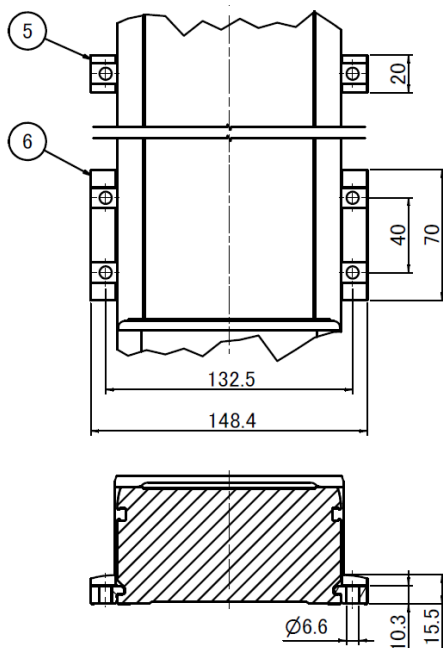

ロングテーブル・追加テーブル

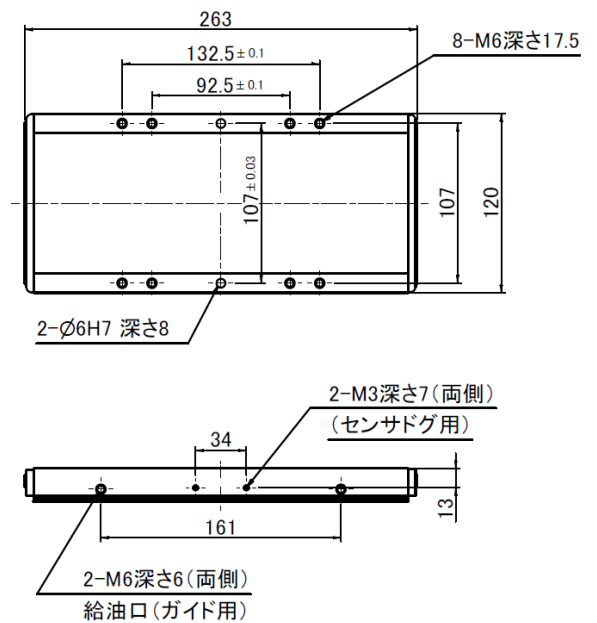

ELGD-BS-KF-60

本体幅  
62mm

ボールねじ駆動

繰返し位置決め精度  
±0.01mm

ストローク  
Max. 1000mm

サーボモータ

## 形式表示

アクチュエータ					アッセンブリ									
ELGD-BS-KF-60-	800	-0H-	10P	-L	+	AS	60PA-	P	B	-	H	M5	20	B
	1		2	3	4	5	6	7	8	9	10	11	12	

<b>1</b>	ストローク
50~1000	50~1000mm (1mmピッチ)

<b>2</b>	リード
5P	5mm
10P	10mm

<b>3</b>	オプション：ボールねじサポート
無記入	無
-SU	ボールねじサポート付

※テーブルタイプにより、次のストロークから選択可能です。  
標準：400mm以上 ロング：360mm以上

<b>4</b>	オプション：テーブルタイプ
無記入	標準
-L	ロング

<b>5</b>	オプション：追加テーブル
無記入	無
-ZR	右側

※追加テーブルとボールねじサポートは同時に選択できません。

<b>6</b>	出荷形態
AS	アッセンブリ
PP	プレバック

<b>7</b>	モータ取付キット※図1参照
A	アキシャルキット
P	パラレルキット

<b>8</b>	パラレルキットの折り返し方向※図2参照
無記入	プレバック又はアキシャルキット
B	B側
D	D側
F	F側

<b>9</b>	ケーブルの向き※図1参照
無記入	プレバック又はモータ無
O	O側
H	H側
V	V側
U	U側

<b>10</b>	モータ種類
SV	モータ無
M5	三菱電機J5
M4	三菱電機J4

<b>11</b>	モータ定格出力
無記入	モータ無
20	200W

<b>12</b>	電磁ブレーキ
無記入	モータ無又は電磁ブレーキ無
B	電磁ブレーキ付

### Note

「パラレルキット」を選択し「モータ無」の場合は、「プレバック」をご指定ください。  
パラレルキットはアクチュエータ側とモータ側とのベルトテンションの調整が必要なため、「モータ無」での「アッセンブリ」対応不可。



図1：アキシャルキットのケーブルの向き



図2：パラレルキットの折り返し方向とケーブルの向き

## 仕様

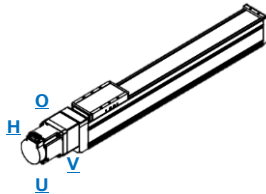
ボールねじ径	[mm]	12	
繰返し位置決め精度	[mm]	±0.01	
テーブルタイプ		標準	ロング
許容荷重 ※1	Fy [N]	2200	4075
	Fz [N]	2200	4079
許容モーメント ※1	Mx [Nm]	37	65
	My [Nm]	15	141
	Mz [Nm]	15	139
強度限界 ※2	Fy [N]	930	1650
	Fz [N]	1300	2500
	Mx [Nm]	31	70
	My [Nm]	34	85
質量	基本 [kg]	1.77	2.29
	加算 [kg/0.1m]	0.54	
	アキシャルキット [kg]	0.33	
	パラレルキット [kg]	0.60	
使用周囲温度範囲※3	[°C]	0~60	
保護等級※3		IP40	

モータ定格出力	[W]	200	
ボールねじリード	[mm]	5	10
定格速度※4	[mm/s]	250	500
可搬質量※5	標準テーブル	水平 [kg]	25
		垂直 [kg]	6
	ロングテーブル	水平 [kg]	50
		垂直 [kg]	15

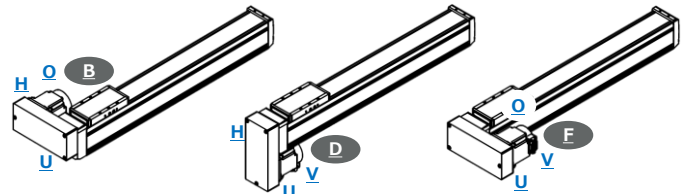
- ※1 寿命目安5000kmの値です。寿命計算にご使用ください。
- ※2 アクチュエータの強度限界です。この値を超えないようにご使用ください。
- ※3 モータは含まれません。各メーカーの仕様をご確認ください。
- ※4 ストロークが長くなるとボールねじの危険速度の制限により定格速度を下回ることがあります。ストロークの許容速度は図5をご参照ください。
- ※5 最大ストロークでの加速度3m/s<sup>2</sup>、デューティ50%の目安値です。運転条件や各モータの能力(許容イナーシャなど)によって可搬質量は変わります。



図3：ガイド中心からテーブル取付面までの高さ  
許容モーメントや強度限界を検討する際は、この高さを考慮して計算ください。



図4：荷重やモーメントの方向

図5：ストローク許容速度特性（標準テーブル）

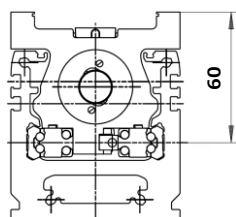
※ロングテーブルの場合はストローク+40mmでグラフを参照してください

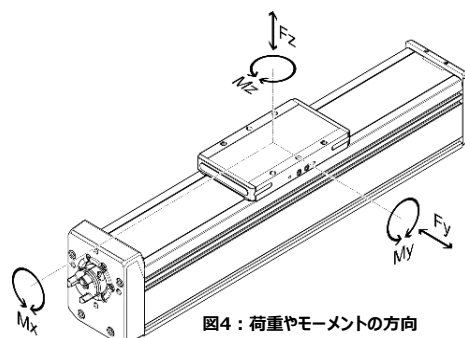
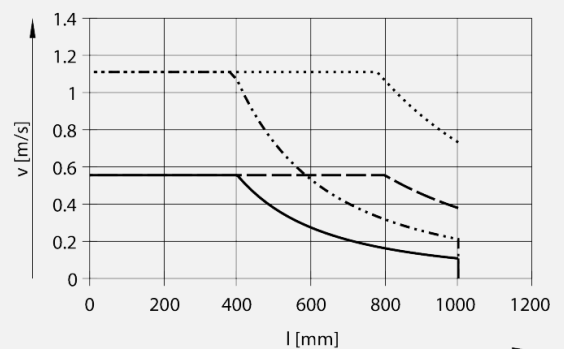

— ELGD-60-5P      - - - ELGD-60-5P-SU  
 ···· ELGD-60-10P      - · - · ELGD-60-10P-SU

## 外形寸法図

アキシャルキット

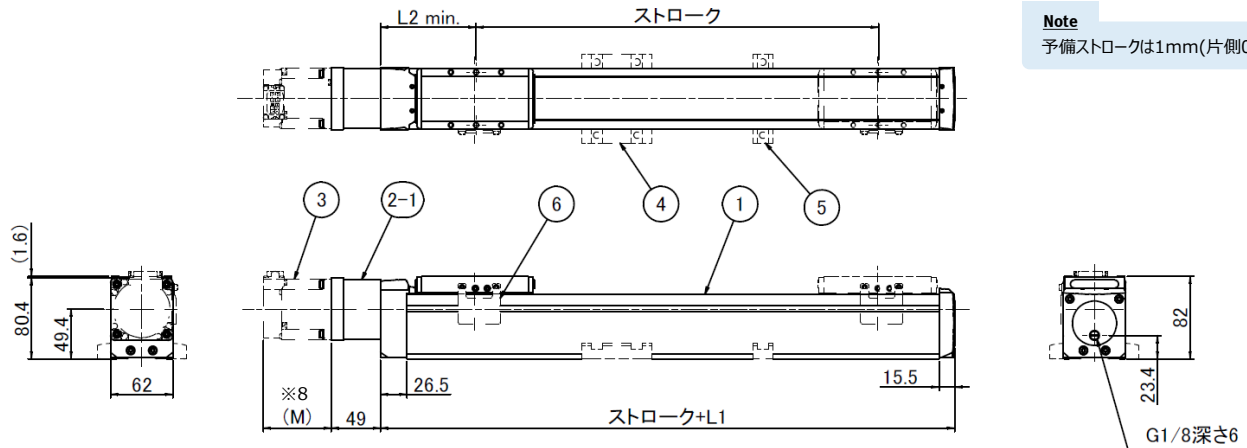

**Note**

予備ストロークは1mm(片側0.5mm)です。

パラレルキット

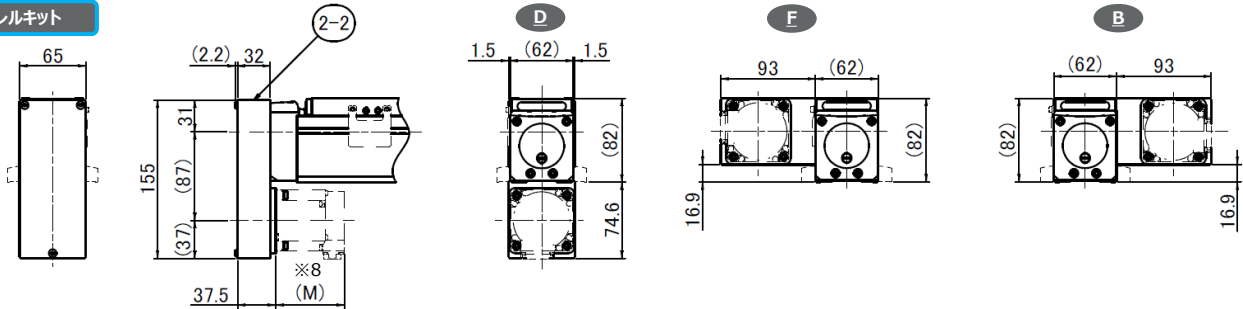

ボールねじサポート	テーブルタイプ	L1	L2
無	標準	170.5	95
無	ロング	211.5	116.5
付	標準	178	95
付	ロング	226	116.5

項目	名称	形式	備考	製品番号※7
1	アクチュエータ	ELGD-BS-KF-60-		8176874
2-1	アキシャルキット	EAMM-A-T42-60P		4133487
2-2	パラレルキット	EAMM-U-65-T42-60PA-87		8091225
3	サーボモータ	ご指定のモータ	モータ情報はP27参照	
4	本体取付金具	EAHF-E24-60-P	アクセサリ(別売)※6	8197132
5	本体取付金具	EAHF-E24-60-P-S	アクセサリ(別売)※6	8197128
6	センサドグ	EAPM-E24-60-SLS	アクセサリ(別売)※6	8197117

※6 アクセサリ詳細はP25~26をご参照ください。  
 ※7 PDF・Web版は製品番号に各部品のWebページがリンクされています。  
 各部品の詳細情報の閲覧やCADデータのダウンロードが可能です。  
 ※8 モータ全長 (M) はP19をご参照ください。

図6: 追加テーブルの最小距離

テーブル間は50mm以上離してください。  
 有効ストロークは追加テーブル全長とテーブル間を離れた距離が減少します。

本体取付金具

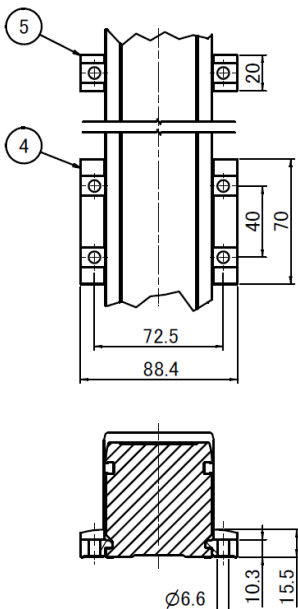

標準テーブル・追加テーブル

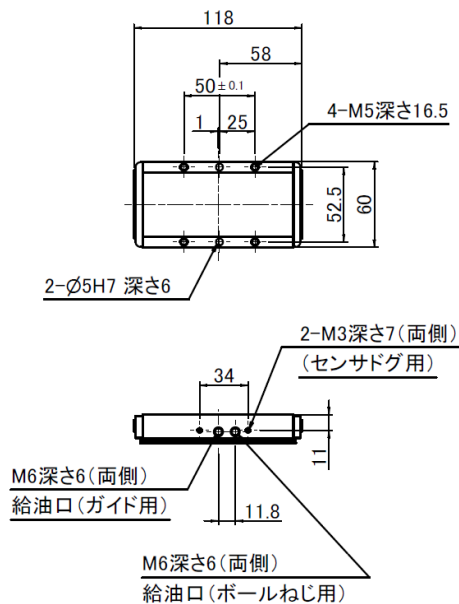

ロングテーブル

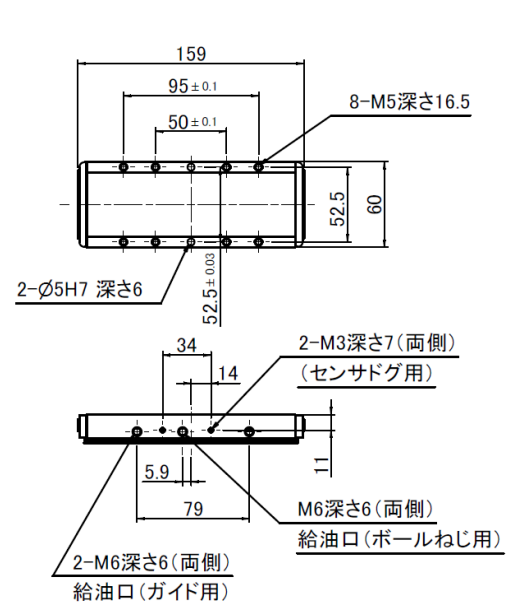

ELGD-BS-KF-80

本体幅  
82mm

ボールねじ駆動

繰返し位置決め精度  
±0.01mm

ストローク  
Max.2000mm

サーボモータ

## 形式表示

アクチュエータ					アッセンブリ											
ELGD-BS-KF-80-	1600	-0H-	20P	-SU	-L		+	AS	60PA-	P	D	-	U	M5	40	B
	1		2	3	4	5		6		7	8		9	10	11	12

1	ストローク
50~2000	50~2000mm (1mmピッチ)

2	リード
5P	5mm
10P	10mm
20P	20mm

3	オプション：ボールねじサポート
無記入	無
-SU	ボールねじサポート付

※テーブルタイプにより、次のストロークから選択可能です。  
標準：520mm以上 ロング：440mm以上

4	オプション：テーブルタイプ
無記入	標準
-L	ロング

5	オプション：追加テーブル
無記入	無
-ZR	右側

※追加テーブルとボールねじサポートは同時に選択できません。

6	出荷形態
AS	アッセンブリ
PP	プレバック

7	モータ取付キット※図1参照
A	アキシャルキット
P	パラレルキット

8	パラレルキットの折り返し方向※図2参照
無記入	プレバック又はアキシャルキット
B	B側
D	D側
F	F側

9	ケーブルの向き※図1図2参照
無記入	プレバック又はモータ無
O	O側
H	H側
V	V側
U	U側

10	モータ種類
SV	モータ無
M5	三菱電機J5
M4	三菱電機J4

11	モータ定格出力
無記入	モータ無
40	400W

12	電磁ブレーキ
無記入	モータ無又は電磁ブレーキ無
B	電磁ブレーキ付

### Note

「パラレルキット」を選択し「モータ無」の場合は、「プレバック」をご指定ください。  
パラレルキットはアクチュエータ側とモータ側とのベルトテンションの調整が必要なため、「モータ無」での「アッセンブリ」対応不可。



図1：アキシャルキットのケーブルの向き



図2：パラレルキットの折り返し方向とケーブルの向き

## 仕様

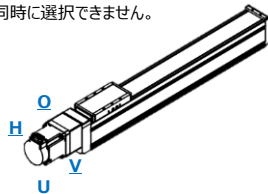
ボールねじ径	[mm]	16
繰返し位置決め精度	[mm]	±0.01
テーブルタイプ		標準    ロング
許容荷重 ※1	Fy [N]	3906    8236
	Fz [N]	3913    8256
許容モーメント ※1	Mx [Nm]	95    180
	My [Nm]	42    390
	Mz [Nm]	42    390
強度限界 ※2	Fy [N]	2500    4800
	Fz [N]	2500    4000
	Mx [Nm]	100    160
	My [Nm]	42    335
	Mz [Nm]	42    275
質量	基本 [kg]	3.15    4.53
	加算 [kg/0.1m]	0.90
	アキシャルキット [kg]	0.41
	パラレルキット [kg]	0.91
使用周囲温度範囲※3	[°C]	0~60
保護等級※3		IP40

モータ定格出力	[W]	400	
ボールねじリード	[mm]	5    10    20	
定格速度※4	[mm/s]	250    500    1000	
可搬質量※5	標準テーブル	水平 [kg]	35    35    35
		垂直 [kg]	18    18    15
	ロングテーブル	水平 [kg]	90    90    70
		垂直 [kg]	45    30    15

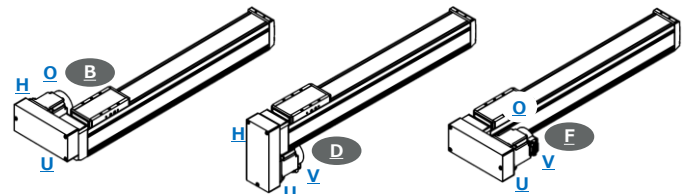
- ※1 寿命目安5000kmの値です。寿命計算にご使用ください。
- ※2 アクチュエータの強度限界です。この値を超えないようにご使用ください。
- ※3 モータは含まれません。各メーカーの仕様をご確認ください。
- ※4 ストロークが長くなるとボールねじの危険速度の制限により定格速度を下回ることがあります。ストロークの許容速度は図5をご参照ください。
- ※5 最大ストロークでの加速度3m/s<sup>2</sup>、デューティ50%の目安値です。運転条件や各モータの能力(許容イナーシャなど)によって可搬質量は変わります。



図3：ガイド中心からテーブル取付面までの高さ  
許容モーメントや強度限界を検討する際は、この高さを考慮して計算ください。



図4：荷重やモーメントの方向

図5：ストローク・許容速度特性（標準テーブル）

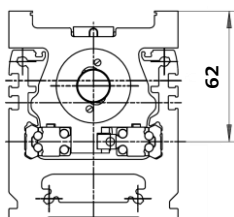
※ロングテーブルの場合はストローク+80mmでグラフを参照してください

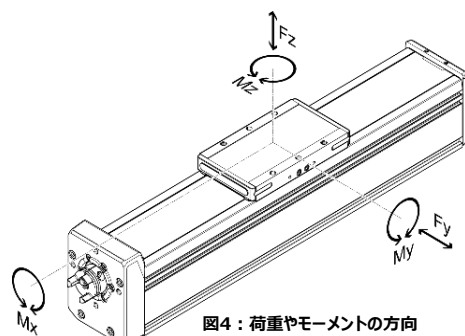
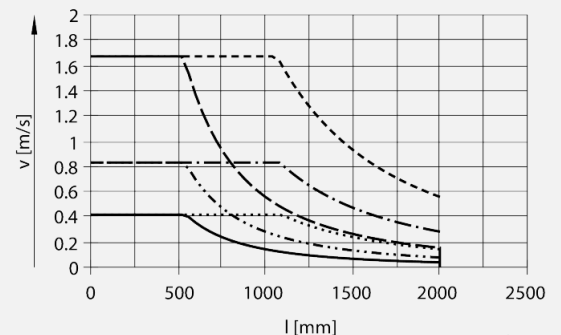

## 外形寸法図

アキシャルキット

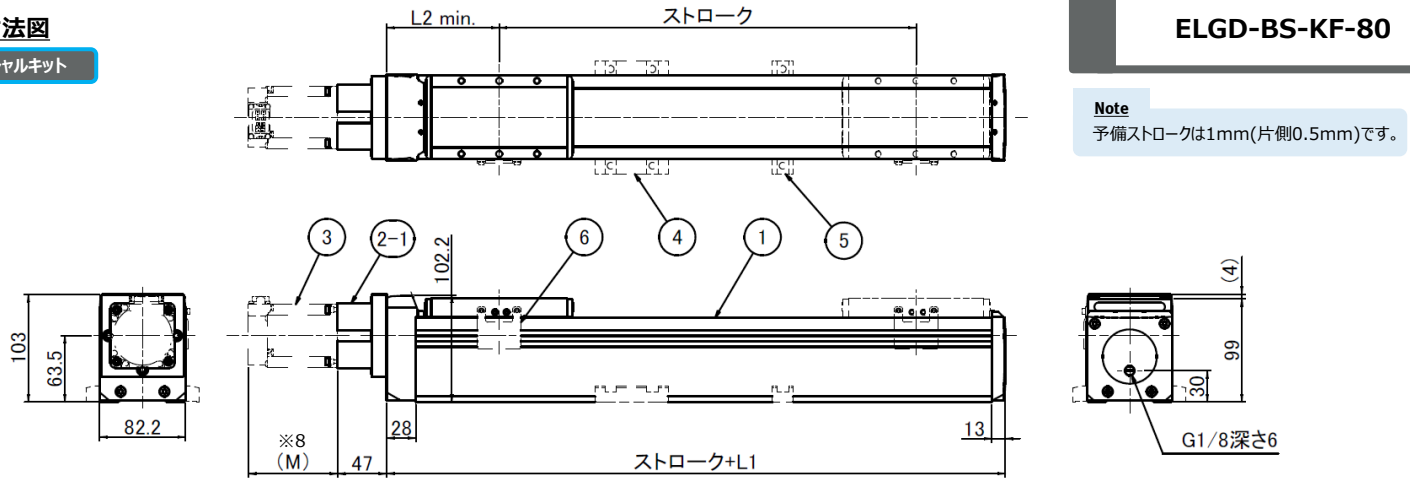

## ELGD-BS-KF-80

### Note

予備ストロークは1mm(片側0.5mm)です。

パラレルキット

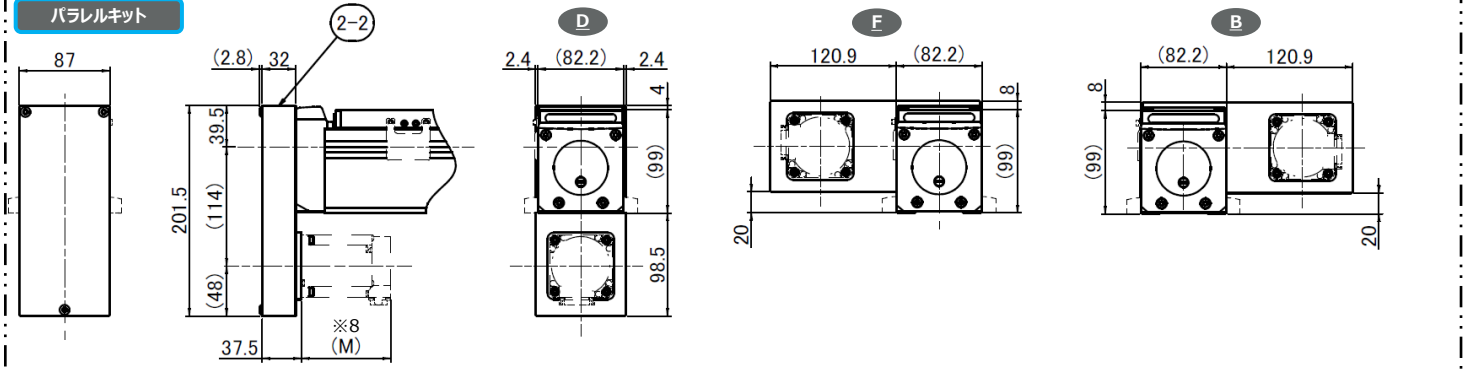

ボールねじサポート	テーブルタイプ	L1	L2
無	標準	193.5	108
無	ロング	271.5	147.5
付	標準	199	108
付	ロング	271.5	147.5

項目	名称	形式	備考	製品番号※7
1	アクチュエータ	ELGD-BS-KF-80-		<b>8176875</b>
2-1	アキシャルキット	EAMM-A-T46-60P		<b>4824833</b>
2-2	パラレルキット	EAMM-U-87-T46-60P-114		<b>4824069</b>
3	サーボモータ	ご指定のモータ	モータ情報はP27参照	
4	本体取付金具	EAHF-E24-60-P	アクセサリ(別売)※6	<b>8197132</b>
5	本体取付金具	EAHF-E24-60-P-S	アクセサリ(別売)※6	<b>8197128</b>
6	センサドグ	EAPM-E24-60-SLS	アクセサリ(別売)※6	<b>8197117</b>

※6 アクセサリ詳細はP25~26をご参照ください。  
 ※7 PDF・Web版は製品番号に各製品のWebページがリンクされています。  
 各製品の詳細情報の閲覧やCADデータのダウンロードが可能です。  
 ※8 モータ全長 (M) はP27をご参照ください。

図6: 追加テーブルの最小距離  
 テーブル間は50mm以上離してください。  
 有効ストロークは追加テーブル全長とテーブル間を離れた距離が減少します。

本体取付金具

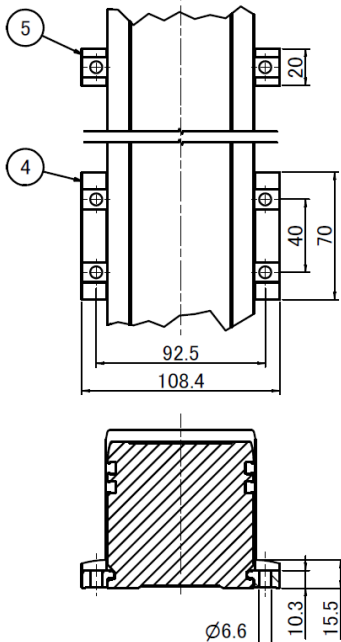

標準テーブル・追加テーブル

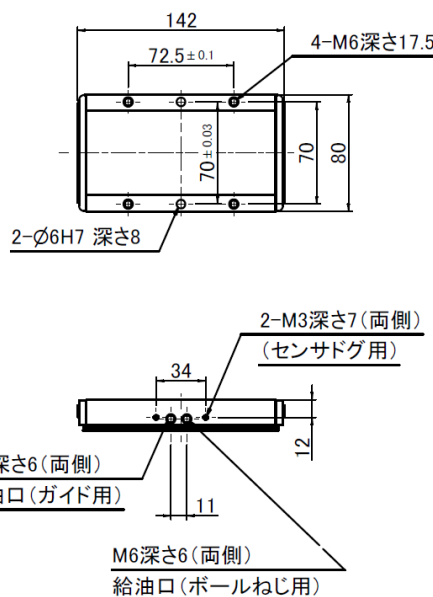

ロングテーブル

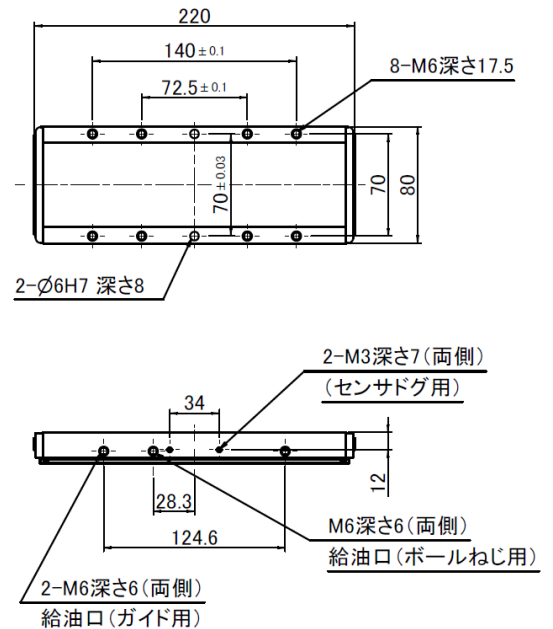

ELGD-BS-KF-120

本体幅  
123mm

ボールねじ駆動

繰返し位置決め精度  
±0.01mm

ストローク  
Max.2500mm

サーボモータ

## 形式表示

アクチュエータ					アッセンブリ											
ELGD-BS-KF-120-	2500	-0H-	30P	-SU	-L		+	AS	80PA-	P	F	-	V	M5	100	B
	1		2	3	4	5		6		7	8		9	10	11	12

<b>1</b>	ストローク
50~2500	50~2500mm (1mmピッチ)

<b>2</b>	リード
10P	10mm
30P	30mm

<b>3</b>	オプション：ボールねじサポート
無記入	無
-SU	ボールねじサポート付

※テーブルタイプにより、次のストロークから選択可能です。  
標準：900mm以上 ロング：850mm以上

<b>4</b>	オプション：テーブルタイプ
無記入	標準
-L	ロング

<b>5</b>	オプション：追加テーブル
無記入	無
-ZR	右側

※追加テーブルとボールねじサポートは同時に選択できません。

<b>6</b>	出荷形態
AS	アッセンブリ
PP	プレバック

<b>7</b>	モータ取付キット※図1参照
A	アキシャルキット
P	パラレルキット

<b>8</b>	パラレルキットの折り返し方向※図2参照
無記入	プレバック又はアキシャルキット
B	B側
D	D側
F	F側

<b>9</b>	ケーブルの向き※図1図2参照
無記入	プレバック又はモータ無
O	O側
H	H側
V	V側
U	U側

<b>10</b>	モータ種類
SV	モータ無
M5	三菱電機J5

<b>11</b>	モータ定格出力
無記入	モータ無
100	1000W

<b>12</b>	電磁ブレーキ
無記入	モータ無又は電磁ブレーキ無
B	電磁ブレーキ付

### Note

「パラレルキット」を選択し「モータ無」の場合は、「プレバック」をご指定ください。  
パラレルキットはアクチュエータ側とモータ側とのベルトテンションの調整が必要のため、「モータ無」での「アッセンブリ」対応不可。



図1：アキシャルキットのケーブルの向き



図2：パラレルキットの折り返し方向とケーブルの向き

## 仕様

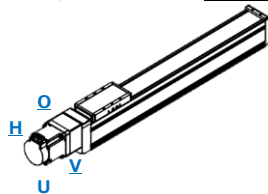
ボールねじ径	[mm]	25	
繰返し位置決め精度	[mm]	±0.01	
テーブルタイプ		標準	ロング
許容荷重 ※1	Fy [N]	4300	8400
	Fz [N]	4300	8400
許容モーメント ※1	Mx [Nm]	95	180
	My [Nm]	42	390
	Mz [Nm]	42	390
強度限界 ※2	Fy [N]	2957	5914
	Fz [N]	5608	9000
	Mx [Nm]	202	441
	My [Nm]	80	678
	Mz [Nm]	95	527
質量	基本 [kg]	6.09	9.08
	加算 [kg/0.1m]	1.47	
	アキシャルキット [kg]	0.96	
	パラレルキット [kg]	3.13	
使用周囲温度範囲※3	[°C]	0~60	
保護等級※3		IP40	

モータ定格出力	[W]	1000		
ボールねじリード	[mm]	10	30	
定格速度※4	[mm/s]	500	1500	
可搬質量※5	標準テーブル	水平 [kg]	50	50
		垂直 [kg]	20	15
	ロングテーブル	水平 [kg]	150	100
		垂直 [kg]	50	15

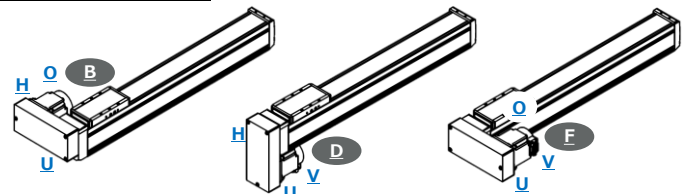
- ※1 寿命目安5000kmの値です。寿命計算にご使用ください。
- ※2 アクチュエータの強度限界です。この値を超えないようにご使用ください。
- ※3 モータは含まれません。各メーカーの仕様をご確認ください。
- ※4 ストロークが長くなるとボールねじの危険速度の制限により定格速度を下回ることがあります。ストロークの許容速度は図5をご参照ください。
- ※5 最大ストロークでの加速度3m/s<sup>2</sup>、デューティ50%の目安値です。運転条件や各モータの能力(許容イナーシャなど)によって可搬質量は変わります。



図3：ガイド中心からテーブル取付面までの高さ  
許容モーメントや強度限界を検討する際は、この高さを考慮して計算ください。



図4：荷重やモーメントの方向

図5：ストローク・許容速度特性（標準テーブル）

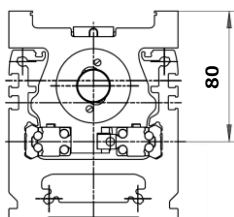
※ロングテーブルの場合はストローク+50mmでグラフを参照してください

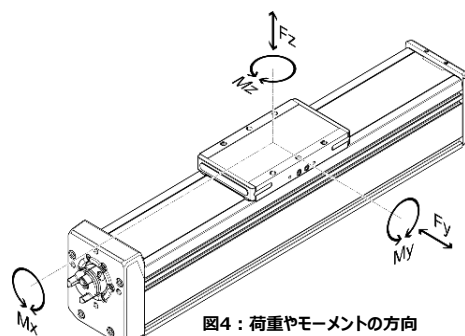
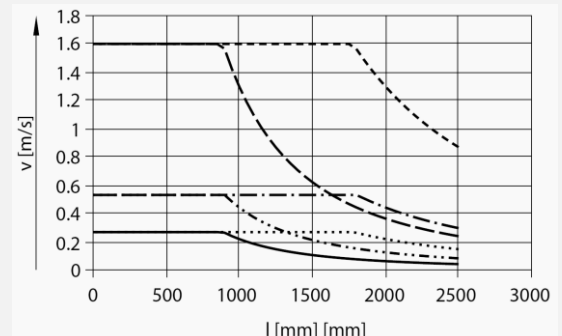

- ELGD-120-5P
- ELGD-120-10P
- ELGD-120-30P
- ..... ELGD-120-5P-SU
- ELGD-120-10P-SU
- ELGD-120-30P-SU

## 外形寸法図

アキシャルキット

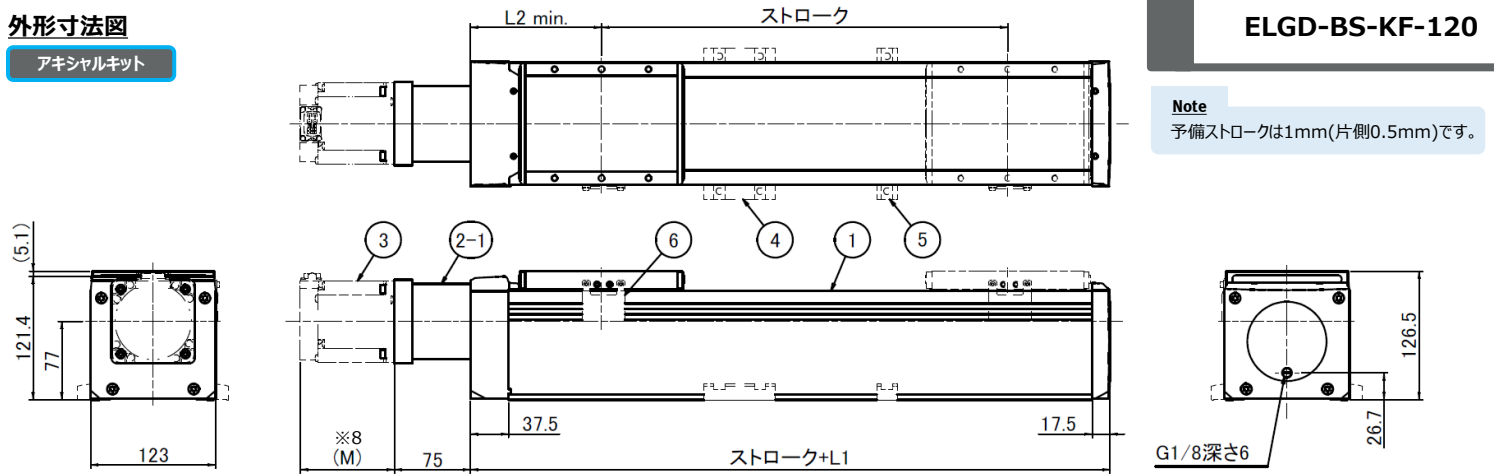

ELGD-BS-KF-120

**Note**

予備ストロークは1mm(片側0.5mm)です。

パラルキット

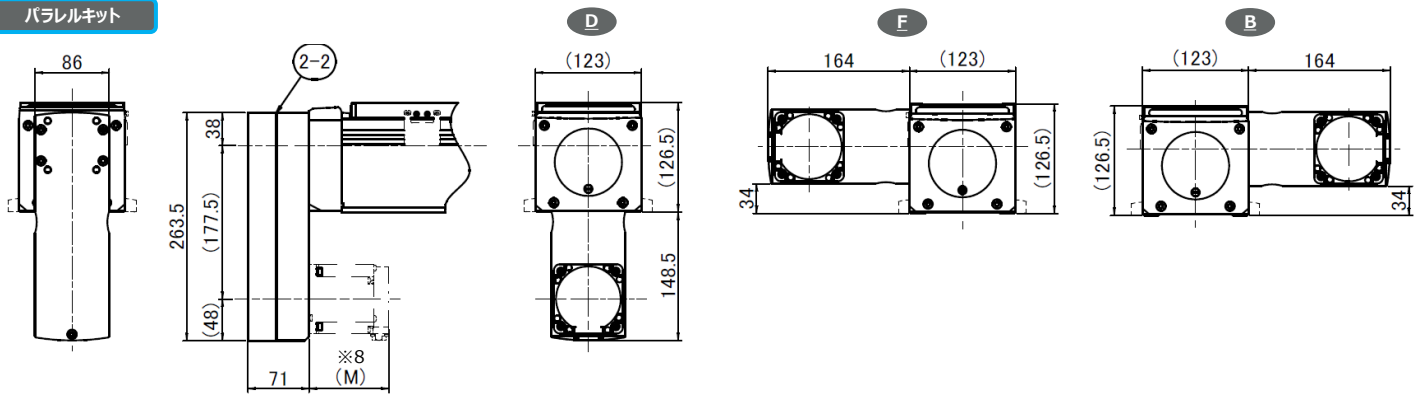

ボールねじサポート	テーブルタイプ	L1	L2
無	標準	229.5	129
無	ロング	330.5	179.5
付	標準	253.5	141
付	ロング	330.5	179.5

項目	名称	形式	備考	製品番号※7
1	アクチュエータ	ELGD-BS-KF-120-		<b>8176876</b>
2-1	アキシャルキット	EAMM-A-S60-80P		<b>8234799</b>
2-2	パラルキット	EAMM-U-86-S60-80P-177		<b>8234877</b>
3	サーボモータ	ご指定のモータ	モータ情報はP27参照	
4	本体取付金具	EAHF-E24-60-P	アクセサリ(別売)※6	<b>8197132</b>
5	本体取付金具	EAHF-E24-60-P-S	アクセサリ(別売)※6	<b>8197128</b>
6	センサドグ	EAPM-E24-60-SLS	アクセサリ(別売)※6	<b>8197117</b>



図6：追加テーブルの最小距離  
テーブル間は50mm以上離してください。  
有効ストロークは追加テーブル全長とテーブル間を離れた距離が減少します。

※6 アクセサリ詳細はP25～26をご参照ください。  
※7 PDF・Web版は製品番号に各部品のWebページがリンクされています。  
各部品の詳細情報の閲覧やCADデータのダウンロードが可能です。  
※8 モータ全長 (M) はP27をご参照ください。

本体取付金具

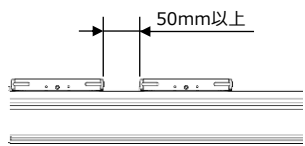
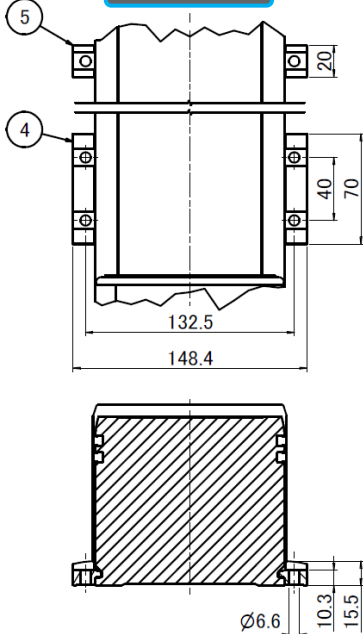

標準テーブル・追加テーブル

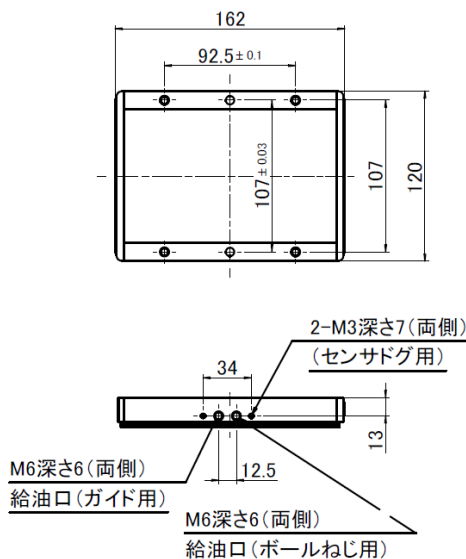

ロングテーブル

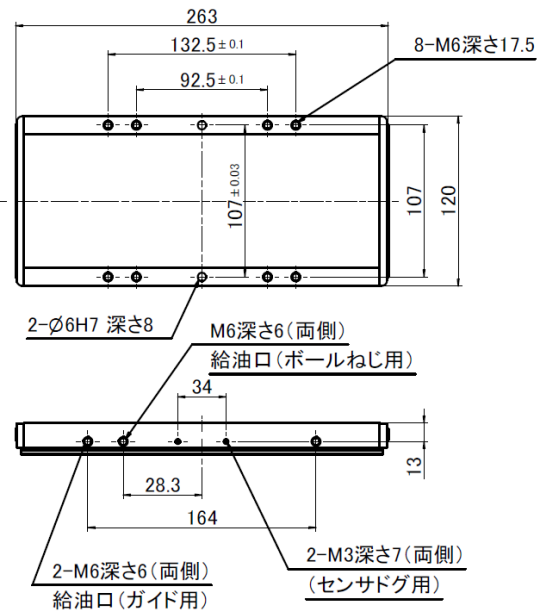

ELGD-BS-KF-WD-100

本体幅  
102mm

ボールねじ駆動

繰り返し位置決め精度  
±0.01mm

ストローク  
Max.1000mm

サーボモータ

## 形式表示

アクチュエータ					アッセンブリ											
ELGD-BS-KF-WD-100-	1000	-0H-	10P	-SU	-L		+	AS	60PA-	A		-	V	M5	20	B
	1		2	3	4	5		6		7	8		9	10	11	12

<b>1</b>	ストローク
50~1000	50~1000mm (1mmピッチ)

<b>2</b>	リード
10P	10mm

<b>3</b>	オプション：ボールねじサポート
無記入	無
-SU	ボールねじサポート付

※テーブルタイプにより、次のストロークから選択可能です。

ロング：240mm以上

<b>4</b>	オプション：テーブルタイプ
-L	ロング

<b>5</b>	オプション：追加テーブル
無記入	無
-ZR	右側

※追加テーブルとボールねじサポートは同時に選択できません。

<b>6</b>	出荷形態
AS	アッセンブリ
PP	プレバック (同梱出荷)

<b>7</b>	モータ取付キット※図1参照
A	アキシャルキット
P	パラレルキット

<b>8</b>	パラレルキットの折り返し方向※図2参照
無記入	プレバック又はアキシャルキット
B	B側
D	D側
F	F側

<b>9</b>	ケーブルの向き※図1図2参照
無記入	プレバック又はモータ無
O	O側
H	H側
V	V側
U	U側

<b>10</b>	モータ種類
SV	モータ無
M5	三菱電機J5
M4	三菱電機J4

<b>11</b>	モータ定格出力
無記入	モータ無
20	200W

<b>12</b>	電磁ブレーキ
無記入	モータ無又は電磁ブレーキ無
B	電磁ブレーキ付

### Note

「パラレルキット」を選択し「モータ無」の場合は、「プレバック」をご指定ください。  
パラレルキットはアクチュエータ側とモータ側とのベルトテンションの調整が必要のため、「モータ無」での「アッセンブリ」対応不可。



図1：アキシャルキットのケーブルの向き



図2：パラレルキットの折り返し方向とケーブルの向き

## 仕様

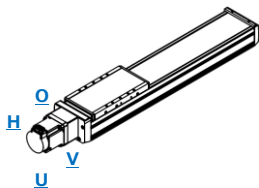
ボールねじ径	[mm]	10
繰り返し位置決め精度	[mm]	±0.01
テーブルタイプ		ロング
許容荷重	Fy [N]	4400
	Fz [N]	4400
許容モーメント	Mx [Nm]	140
	My [Nm]	230
	Mz [Nm]	220
強度限界	Fy [N]	4092
	Fz [N]	2250
	Mx [Nm]	160
	My [Nm]	191
質量	基本 [kg]	2.98
	加算 [kg/0.1m]	0.59
	アキシャルキット [kg]	0.33
	パラレルキット [kg]	0.60
使用周囲温度範囲	※3 [°C]	0~60
保護等級	※3	IP40

モータ定格出力	[W]	200
ボールねじリード	[mm]	10
定格速度※4	[mm/s]	500
可搬質量※5	ロングテーブル 水平 [kg]	60
	垂直 [kg]	15

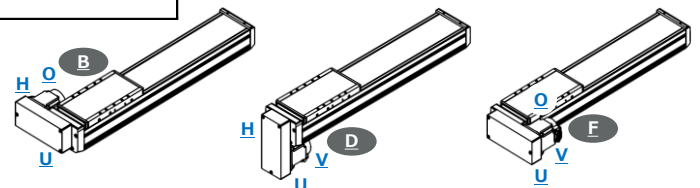
- ※1 寿命目安5000kmの値です。寿命計算にご使用ください。
- ※2 アクチュエータの強度限界です。この値を超えないようにご使用ください。
- ※3 モータは含みません。各メーカーの仕様をご確認ください。
- ※4 ストロークが長くなるとボールねじの危険速度の制限により定格速度を下回ることがあります。ストロークの許容速度は図5をご参照ください。
- ※5 最大ストロークでの加速度3m/s<sup>2</sup>、デューティ50%の目安値です。運転条件や各モータの能力(許容イナーシャなど)によって可搬質量は変わります。



図3：ガイド中心からテーブル取付面までの高さ  
許容モーメントや強度限界を検討する際は、この高さを考慮して計算ください。



図4：荷重やモーメントの方向

図5：ストローク-許容速度特性

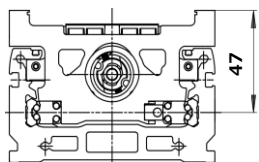

## 外形寸法図

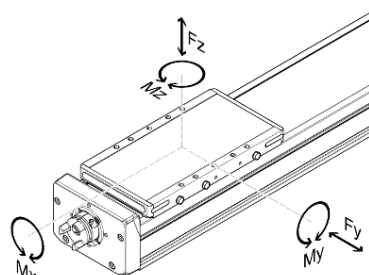
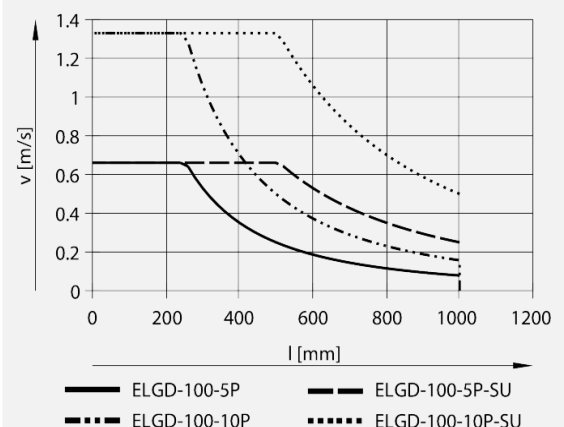
アキシャルキット

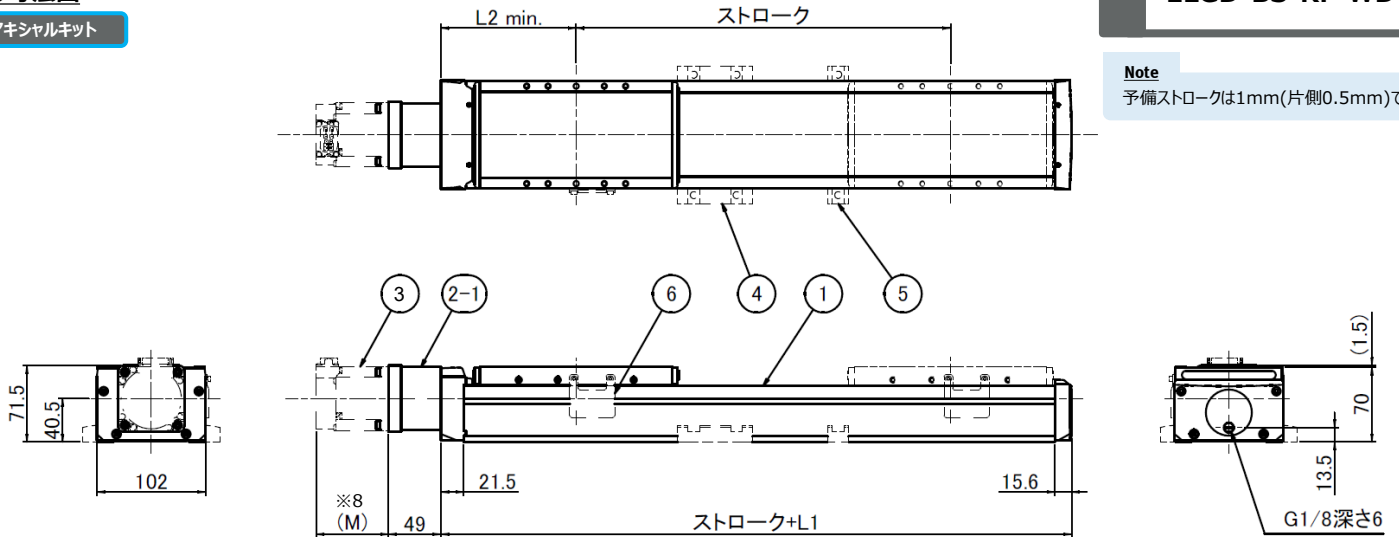

**Note**

予備ストロークは1mm(片側0.5mm)です。

パラレルキット

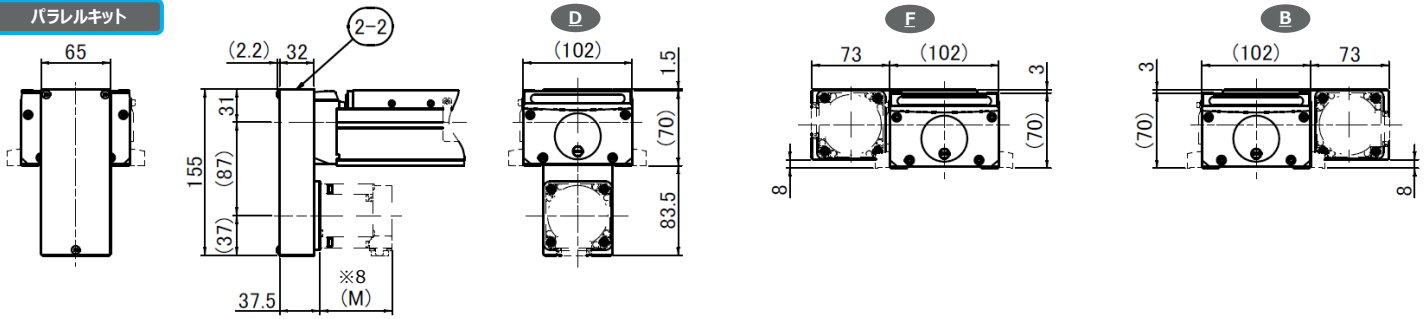

テーブルタイプ	L1	L2
ロング	239.6	126.5



図6：追加テーブルの最小距離

テーブル間は50mm以上離してください。  
有効ストロークは追加テーブル全長とテーブル間を離れた距離が減少します。

項目	名称	形式	備考	製品番号※7
1	アクチュエータ	ELGD-BS-KF-WD-100-		<a href="#">8176878</a>
2-1	アキシャルキット	EAMM-A-T42-60P		<a href="#">4133487</a>
2-2	パラレルキット	EAMM-U-65-T42-60PA-87		<a href="#">8091225</a>
3	サーボモータ	ご指定のモータ	モータ情報はP27参照	
4	本体取付金具	EAHF-E24-60-P	アクセサリ(別売)※6	<a href="#">8197132</a>
5	本体取付金具	EAHF-E24-60-P-S	アクセサリ(別売)※6	<a href="#">8197128</a>
6	センサドグ	EAPM-E24-60-SLS	アクセサリ(別売)※6	<a href="#">8197117</a>

※6 アクセサリ詳細はP25～26をご参照ください。  
※7 PDF・Web版は製品番号に各部品のWebページがリンクされています。  
各部品の詳細情報の閲覧やCADデータのダウンロードが可能です。  
※8 モータ全長 (M) はP27をご参照ください。

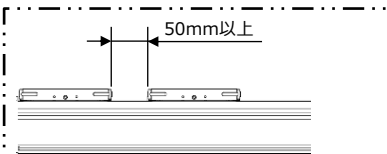
本体取付金具

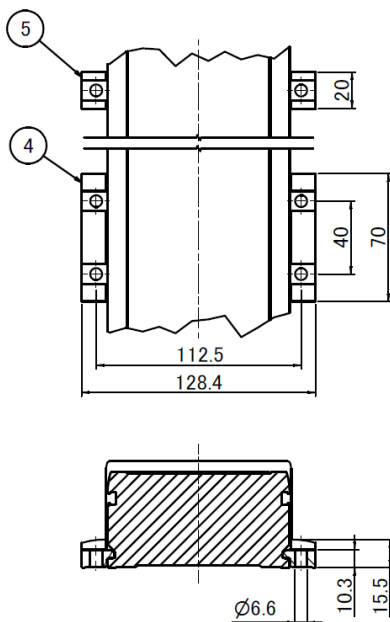

ロングテーブル・追加テーブル

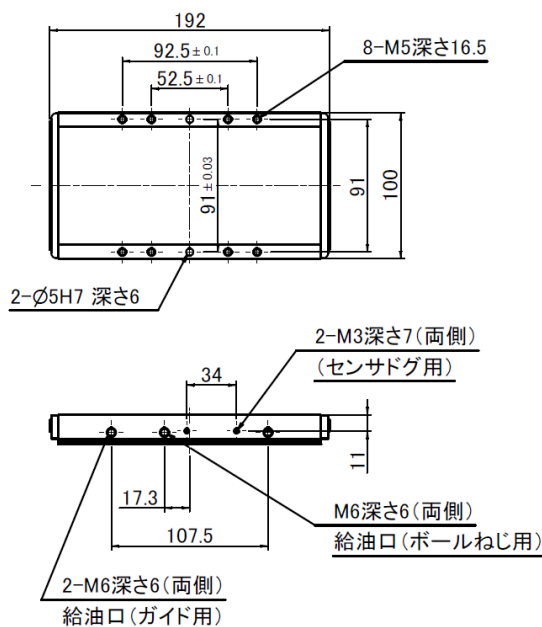

ELGD-BS-KF-WD-120

本体幅  
123mm

ボールねじ駆動

繰り返し位置決め精度  
±0.01mm

ストローク  
Max. 1500mm

サーボモータ

## 形式表示

アクチュエータ					アッセンブリ											
ELGD-BS-KF-WD-120-	1500	-0H-	10P	-SU	-L		+	AS	60PA-	P	B	-	H	M5	40	B
	1		2	3	4	5		6		7	8		9	10	11	12

<b>1</b>	ストローク
50~1500	50~1500mm (1mmピッチ)

<b>2</b>	リード
10P	10mm

<b>3</b>	オプション：ボールねじサポート
無記入	無
-SU	ボールねじサポート付

※テーブルタイプにより、次のストロークから選択可能です。

ロング：360mm以上

<b>4</b>	オプション：テーブルタイプ
-L	ロング

<b>5</b>	オプション：追加テーブル
無記入	無
-ZR	右側

※追加テーブルとボールねじサポートは同時に選択できません。

<b>6</b>	出荷形態
AS	アッセンブリ
PP	プレバック (同梱出荷)

<b>7</b>	モータ取付キット※図1参照
A	アキシャルキット
P	パラレルキット

<b>8</b>	パラレルキットの折り返し方向※図2参照
無記入	プレバック又はアキシャルキット
B	B側
D	D側
F	F側

<b>9</b>	ケーブルの向き※図1図2参照
無記入	プレバック又はモータ無
O	O側
H	H側
V	V側
U	U側

<b>10</b>	モータ種類
SV	モータ無
M5	三菱電機J5
M4	三菱電機J4

<b>11</b>	モータ定格出力
無記入	モータ無
40	400W

<b>12</b>	電磁ブレーキ
無記入	モータ無又は電磁ブレーキ無
B	電磁ブレーキ付

### Note

「パラレルキット」を選択し「モータ無」の場合は、「プレバック」をご指定ください。  
パラレルキットはアクチュエータ側とモータ側とのベルトテンションの調整が必要のため、「モータ無」での「アッセンブリ」対応不可。



図1：アキシャルキットのケーブルの向き



図2：パラレルキットの折り返し方向とケーブルの向き

## 仕様

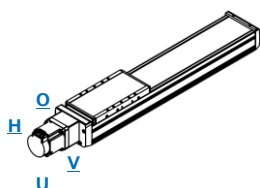
ボールねじ径	[mm]	12
繰り返し位置決め精度	[mm]	±0.01
テーブルタイプ		ロング
許容荷重	Fy [N]	8000
	Fz [N]	7200
許容モーメント	Mx [Nm]	330
	My [Nm]	600
	Mz [Nm]	540
強度限界	Fy [N]	5914
	Fz [N]	5280
	Mx [Nm]	290
	My [Nm]	590
質量	基本 [kg]	5.29
	加算 [kg/0.1m]	0.86
	アキシャルキット [kg]	0.33
	パラレルキット [kg]	0.60
使用周囲温度範囲※3	[°C]	0~60
保護等級※3		IP40

モータ定格出力	[W]	400
ボールねじリード	[mm]	10
定格速度※4	[mm/s]	500
可搬質量※5	水平 [kg]	100
	垂直 [kg]	30

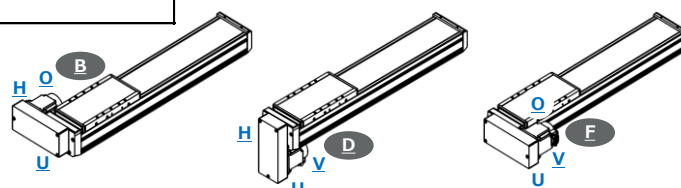
- ※1 寿命目安5000kmの値です。寿命計算にご使用ください。
- ※2 アクチュエータの強度限界です。この値を超えないようにご使用ください。
- ※3 モータは含みません。各メーカーの仕様をご確認ください。
- ※4 ストロークが長くなるとボールねじの危険速度の制限により定格速度を下回ることがあります。ストロークの許容速度は図5をご参照ください。
- ※5 最大ストロークでの加速度3m/s<sup>2</sup>、デューティ50%の目安値です。運転条件や各モータの能力(許容イナーシャなど)によって可搬質量は変わります。



図3：ガイド中心からテーブル取付面までの高さ  
許容モーメントや強度限界を検討する際は、この高さを考慮して計算ください。



図4：荷重やモーメントの方向

図5：ストローク-許容速度特性

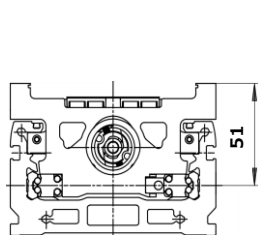

## 外形寸法図

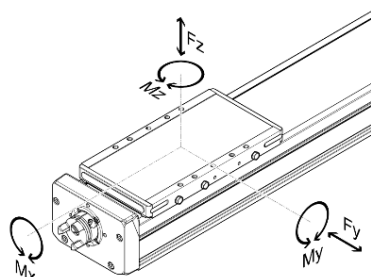
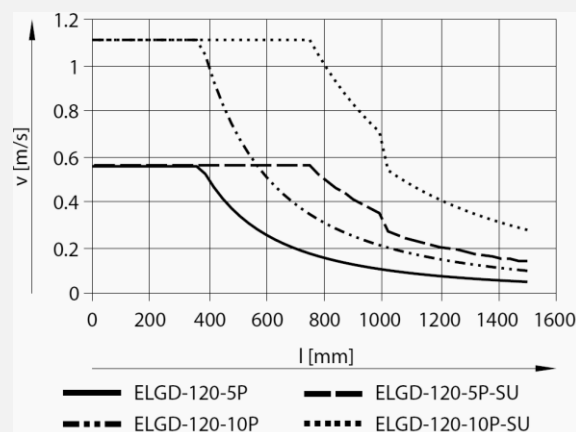
アキシャルキット

ELGD-BS-KF-WD-120

**Note**

予備ストロークは1mm(片側0.5mm)です。

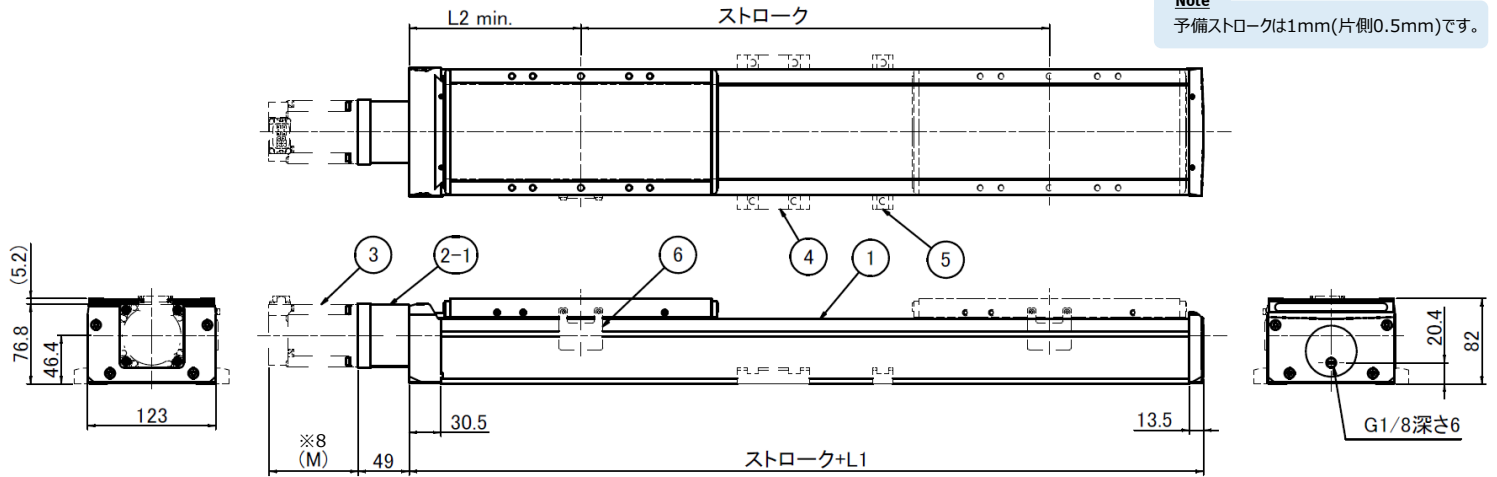

バラレルキット

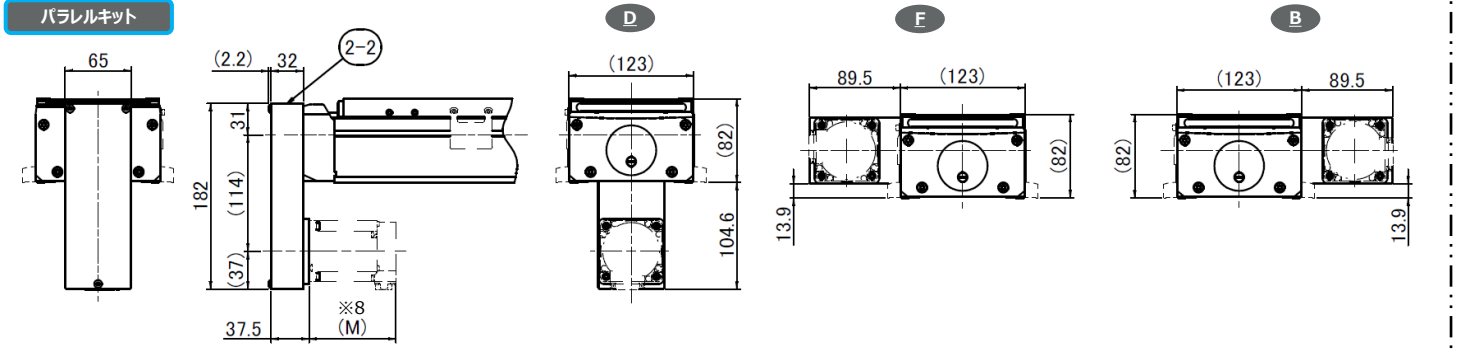

テーブルタイプ	L1	L2
ロング	313	165

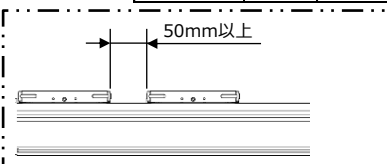

**図6：追加テーブルの最小距離**  
 テーブル間は50mm以上離してください。  
 有効ストロークは追加テーブル全長とテーブル間を離れた距離が減少します。

項目	名称	形式	備考	製品番号※7
1	アクチュエータ	ELGD-BS-KF-WD-120-		<a href="#">8176879</a>
2-1	アキシャルキット	EAMM-A-T42-60P		<a href="#">4133487</a>
2-2	バラレルキット	EAMM-U-65-T42-60P-114		<a href="#">8222167</a>
3	サーボモータ	ご指定のモータ	モータ情報はP27参照	
4	本体取付金具	EAHF-E24-60-P	アクセサリ(別売)※6	<a href="#">8197132</a>
5	本体取付金具	EAHF-E24-60-P-S	アクセサリ(別売)※6	<a href="#">8197128</a>
6	センサドグ	EAPM-E24-60-SLS	アクセサリ(別売)※6	<a href="#">8197117</a>

※6 アクセサリ詳細はP25～26をご参照ください。  
 ※7 PDF・Web版は製品番号に各部品のWebページがリンクされています。  
 各部品の詳細情報の閲覧やCADデータのダウンロードが可能です。  
 ※8 モータ全長 (M) はP27をご参照ください。

本体取付金具

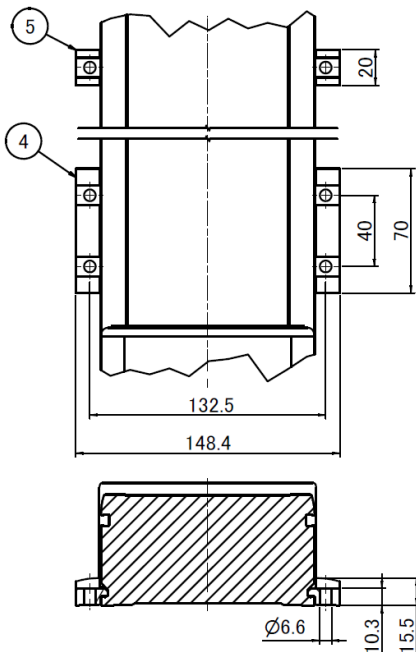

ロングテーブル・追加テーブル

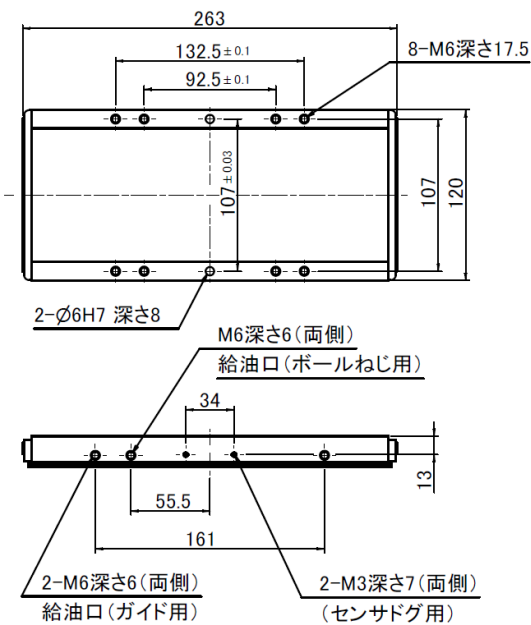

アクセサリ

**ELGD-TB**  
**ELGD-TB-WD**

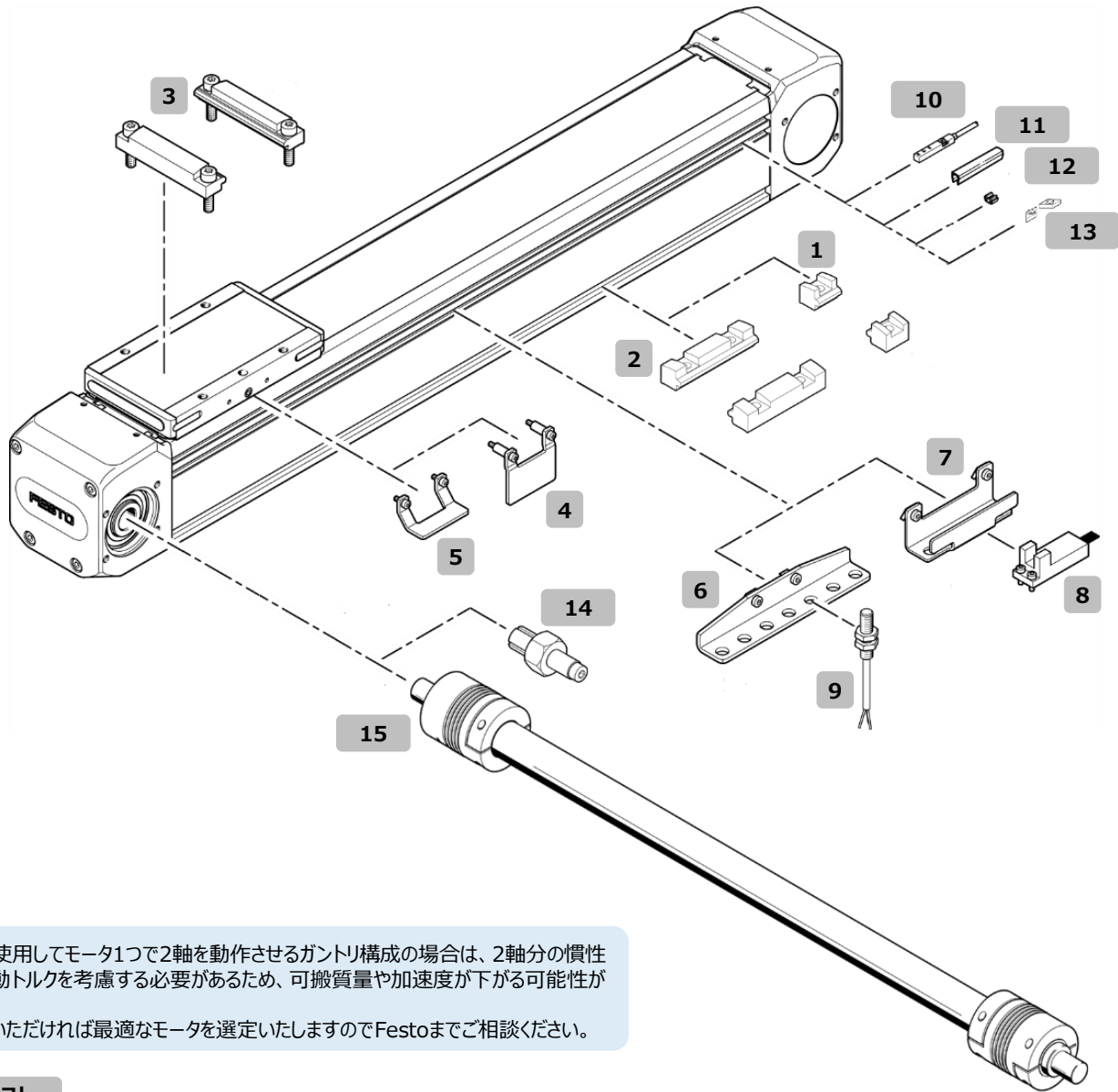

**Note**

連結シャフトを使用してモータ1つで2軸を動作させるガントリー構成の場合は、2軸分の慣性モーメントや起動トルクを考慮する必要があるため、可搬質量や加速度が下がる可能性があります。条件をご提示いただければ最適なモータを選定いたしますのでFestoまでご相談ください。

**15 連結シャフト**

図1：連結シャフトの取付寸法

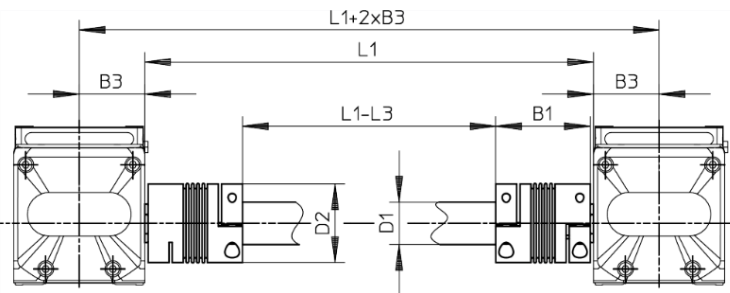

適用サイズ	B1	B3	D1	D2	L1	L3
ELGD-TB-60	59	31	26.5	49	200~2000	121.7
ELGD-TB-80	59	41	26.5	49	200~2000	122
ELGD-TB-120	94	61.5	41.6	81	200~2000	192
ELGD-TB-WD-100	50	51	21.3	40	200~2000	103.4
ELGD-TB-WD-120	59	61.5	26.5	49	200~2000	122

図2：連結シャフトの危険速度目安

アクチュエータ間の距離が長くなると、連結シャフトの危険回転数の制限により速度が下がります。

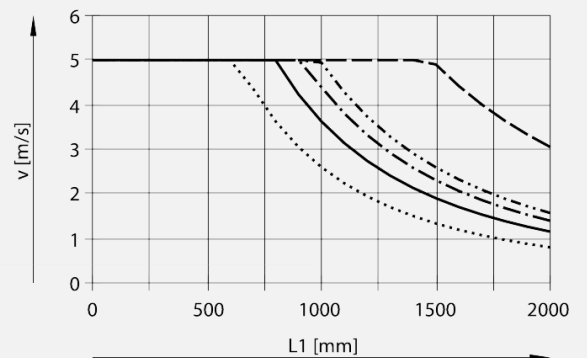

- ELGD-60
- - - ELGD-80
- ..... ELGD-120
- · - · - ELGD-WD-100
- - - - ELGD-WD-120

## ELGD-BS ELGD-BS-WD

### アクセサリ

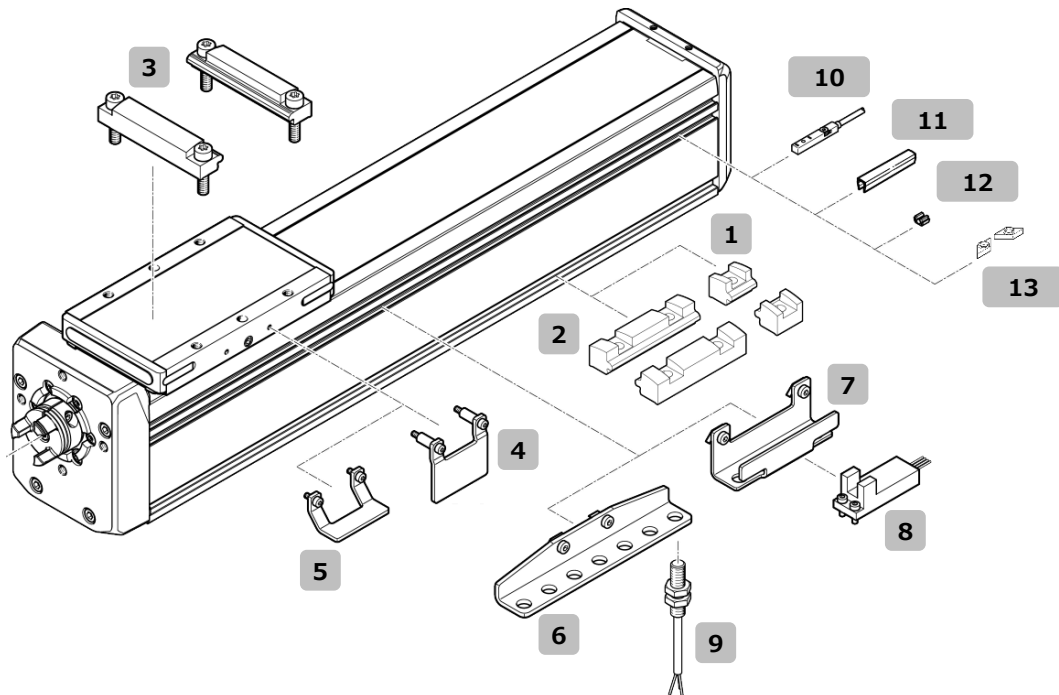

#### Note

アクセサリ取付時の寸法はELGDカタログをご参照ください。

#### アクセサリリスト

No.	名称	形式	適用サイズ	備考	製品番号 ※1
1	本体取付金具	EAHF-E24-60-P-S	共通	1穴タイプ、取付ピッチの目安200mm ※2	8197128
2	本体取付金具	EAHF-E24-60-P	共通	2穴タイプ、取付ピッチの目安200mm ※2	8197132
3	本体取付金具 (2軸連結用)	EAHF-E24-60-P-D5	60-L ※3	ELGD-60と連結可能	8197131
		EAHF-E24-60-P-D4	80	ELGD-60と連結可能	8197129
		EAHF-E24-60-P-D6	WD-100 ※3	ELGD-60又は80と連結可能	8197130
		EAHF-E24-60-P-D7	120-L/WD-120 ※3	ELGD-80又はWD-100と連結可能	8229954
4	センサドグ	EAPM-E24-60-SLS	共通	Festo近接センサSIES-8M検出用、又はフォトマイクロセンサEE-SX674検出用	8197117
5	センサドグ	EAPM-E24-60-SLE	共通	Festo近接センサSIEN-M8検出用	8197116
6	センサブラケット	EAPM-E24-60-SHE	共通	Festo近接センサSIEN-M8取付用	8197123
7	センサブラケット	EAPM-E24-60-SHO	共通	フォトマイクロセンサEE-SX674取付用	8197121
8	フォトマイクロセンサ	EE-SX674シリーズ (OMRON)	共通	お客さまにてご用意ください	HPリンク
9	近接センサ ※4	SIEN-M8B-NS-K-L	共通	NPN ノーマルオープン 3線ケーブル長2.5m	150384
		SIEN-M8B-NO-K-L	共通	NPN ノーマルクローズ 3線ケーブル長2.5m	150388
		SIEN-M8B-PS-K-L	共通	PNP ノーマルオープン 3線ケーブル長2.5m	150386
		SIEN-M8B-PO-K-L	共通	PNP ノーマルクローズ 3線ケーブル長2.5m	150390
10	近接センサ ※4	SIES-8M-NS-24V-K-7.5-OE	共通	NPN ノーマルオープン 3線ケーブル長7.5m センサブラケット不要	551396
		SIES-8M-NO-24V-K-7.5-OE	共通	NPN ノーマルクローズ 3線ケーブル長7.5m センサブラケット不要	551401
		SIES-8M-PS-24V-K-7.5-OE	共通	PNP ノーマルオープン 3線ケーブル長7.5m センサブラケット不要	551386
		SIES-8M-PO-24V-K-7.5-OE	共通	PNP ノーマルクローズ 3線ケーブル長7.5m センサブラケット不要	551391
11	溝カバー	ABP-5-S1	共通	500mm×2本 Festo近接センサのケーブル固定にも使用可能	563360
12	ケーブルクリップ	SMBK-8	共通	Festo近接センサのケーブル固定用	534254
13	溝ナット	ABAN-8-1M4-5-P2	共通	M4タップ	8028500
14	ドライブシャフト	EAMB-18-9-8X16-10X12	WD-100	出力シャフトφ8	558035
		EAMB-24-6-15X21-16X20	60/80/WD-120	出力シャフトφ15	558036
		EAMB-34-6-25X26-23X27	120	出力シャフトφ25	558037
15	連結シャフト	KSK-70-____ ※5	WD-100	2軸ガントリ用	562520
		KSK-80-____ ※5	60/80/WD-120	2軸ガントリ用	562521
		KSK-120-____ ※5	120	2軸ガントリ用	562522

※1 PDF・Web版は製品番号に各製品のWebページがリンクされています。各製品の詳細情報の閲覧やCADデータのダウンロードが可能です。  
 ※2 取付ピッチは200mm間隔を超えても使用可能ですが、間隔が広がるほどアクチュエータの許容荷重が下がります。詳細はELGDカタログをご参照ください。  
 ※3 ロングテーブルのみ対応可能。  
 ※4 近接センサのケーブルは中継用コネクタタイプもご用意しております。詳細はELGDカタログをご参照ください。  
 ※5 連結シャフトの形式の\_\_\_\_には、2軸間の距離L1寸法 (図1参照) が入ります。

## モータの組み合わせ

### モータ有りの場合

形式でモータを選択した場合は、次のモータが付属されます。

モータ定格出力		モータ種類					
容量[W]	記号	M5 (三菱電機 J5シリーズ)			M4 (三菱電機 J4シリーズ)		
		モータ形式	質量 [kg]	(M) [mm]	モータ形式	質量 [kg]	(M) [mm]
100	10	HK-KT13W	0.37	68.0	HG-KR13	0.54	82.4
	10B	HK-KT13WB	0.63	103.0	HG-KR13B	0.74	123.0
200	20	HK-KT23W	0.77	67.5	HG-KR23	0.91	76.6
	20B	HK-KT23WB	1.2	102.1	HG-KR23B	1.3	113.4
400	40	HK-KT43W	1.2	85.5	HG-KR43	1.4	98.3
	40B	HK-KT43WB	1.6	120.1	HG-KR43B	1.8	135.1
750	75	HK-KT7M3W	2.2	92.5	HG-KR73	2.8	112.0
	75B	HK-KT7M3WB	2.9	128.0	HG-KR73B	3.8	152.3
1000	100	HK-KT103W	2.4	101.5			
	100B	HK-KT103WB	3.1	137.0			

#### Note

モータの仕様や詳細は各メーカーのカatalogやHPをご参照ください。

モータ表示		
M5	20	B
10	11	12
<b>10</b>	モータ種類	
SV	モータ無	
M5	三菱電機J5	
M4	三菱電機J4	
<b>11</b>	モータ定格出力	
無記入	モータ無	
10	100W	
20	200W	
40	400W	
75	750W	
100	1000W	
<b>12</b>	電磁ブレーキ	
無記入	モータ無又は電磁ブレーキ無	
B	電磁ブレーキ付	

### モータ無の場合

モータ無 (SV) を選択した場合に取り付け可能なモータの代表例です。

#### ELGD-TB-60/ELGD-BS-60/ELGD-BS-WD-100

メーカー名	モータ形式 200W
三菱電機	HG-KR23 /HK-KT23W_
安川電機	SGM7J-02_/SGMXJ-02_
キーエンス	SV2-_020AS/SV3-_020AS
山洋電気	R2_A06020

#### ELGD-TB-80/ELGD-BS-80/ELGD-BS-WD-120

メーカー名	モータ形式 400W
三菱電機	HG-KR43 /HK-KT43W_
安川電機	SGM7J-04_/SGMXJ-04_
キーエンス	SV2-_040AS/SV3-_040AS
山洋電気	R2_A06040

#### ELGD-TB-120

メーカー名	モータ形式 750W
三菱電機	HG-KR73 /HK-KT7M3W_
安川電機	SGM7J-08_/SGMXJ-08_
キーエンス	SV2-_075AS/SV3-_075AS

#### ELGD-BS-WD-100

メーカー名	モータ形式 100W
三菱電機	HG-KR13 /HK-KT13W_
安川電機	SGM7J-01_/SGMXJ-01_
キーエンス	SV2-_010AS/SV3-_010AS
山洋電気	R2_A04010
オムロン	R88M-K10030_/R88M-1M10030_
パナソニック	MHMF01_

#### ELGD-BS-WD-120

メーカー名	モータ形式 1000W
三菱電機	HK-KT103W_
安川電機	SGM7A-10_/SGMXA-10_

#### Note

他のメーカーのモータ取付キットもご用意していますので、ご要望がありましたらお問い合わせください。

モータ表示		
SV		
10	11	12

## フェスト株式会社

224-0025横浜市都筑区早渕1-26-10

URL : [www.festo.com/jp](http://www.festo.com/jp)

E-mail : [info.jp@festo.com](mailto:info.jp@festo.com)

Festo Japan 公式SNS



YouTube



Instagram

Festo Japan 公式HP



電動アクチュエータ



電動オートメーション



reddot winner 2025

# ELGD

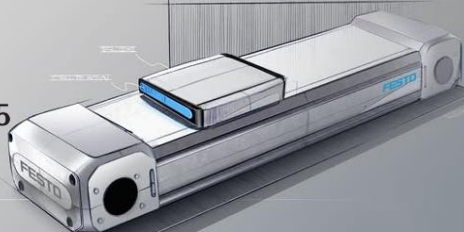

レッドドットデザイン賞受賞

※CS Noteの掲載内容は予告なく変更する場合がありますので予めご了承ください。