

EGSC-BS-60

本体幅
60mm

ボールねじ駆動

繰り返し位置決め精度
±0.015mm

ストローク
Max.200mm

サーボモータ

形式表示

アクチュエータ			アッセンブリ									
EGSC-BS-60-	200	- 12P	+	AS	60PA-	P	F	-	V	M5	20	B
	1	2		3		4	5		6	7	8	9

1	ストローク
50~200	50/75/100/125/150/200
2	リード
5P	5mm
12P	12mm

3	出荷形態
AS	アッセンブリ
PP	プレバック
4	モータ取付キット※図1参照
A	アキシヤルキット
P	パラレルキット

5	パラレルキットの折り返し方向※図2参照
無記入	プレバック又はアキシヤルキット
B	B側
D	D側
F	F側

6	ケーブルの向き※図1図2参照
無記入	プレバック又はモータ無
O	O側
H	H側
V	V側
U	U側

7	モータ種類
SV	モータ無
M5	三菱電機J5
M4	三菱電機J4

8	モータ定格出力
無記入	モータ無
20	200W

9	電磁ブレーキ
無記入	モータ無又は電磁ブレーキ無
B	電磁ブレーキ付



図1：アキシヤルキットのケーブルの向き



図2：パラレルキットの折り返し方向とケーブルの向き

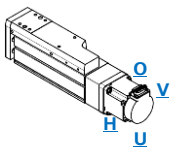

Note

「パラレルキット」を選択し「モータ無」の場合は、「プレバック」をご指定ください。
パラレルキットはアクチュエータ側とモータ側とのベルトテンションの調整が必要なため、「モータ無」での「アッセンブリ」対応不可。

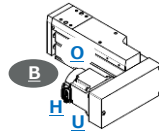
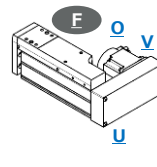
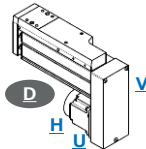
仕様

ボールねじ径	[mm]	12	
繰り返し位置決め精度	[mm]	±0.015	
許容荷重※1	Fy	[N]	4937
	Fz	[N]	4937
許容モーメント※1	Mx	[Nm]	20
	My	[Nm]	30
	Mz	[Nm]	30
質量	基本	[kg]	1.555
	加算	[kg/0.1m]	0.950
	アキシヤルキット	[kg]	0.330
	パラレルキット	[kg]	0.600
使用周囲温度範囲※2	[℃]	0~50	
保護等級※2		IP40	

モータ定格出力	[W]	200	
ボールねじリード	[mm]	5 12	
定格速度	[mm/s]	250 600	
可搬質量※3	水平	[kg]	25 25
	垂直	[kg]	20 5
推力	定格	[kg]	250 50
	最大	[kg]	250 250
入力トルク上限 ※4	アクチュエータ	[Nm]	- -
	アキシヤルキット	[Nm]	10.0
	パラレルキット	[Nm]	3.0

- ※1 寿命目安5×10⁶サイクルの値です。寿命計算にご使用ください。
- ※2 モータは含まれません。各メーカーの仕様をご確認ください。
- ※3 最大ストロークでデューティ50%の目安値です。加速度の目安は図3をご参照ください。
- ※4 モータの出力トルクが各部品の入力トルク上限を超えない範囲でご使用ください。

図3：加速度の目安

速度範囲 [mm/s]	加速度 [m/s ²]
V ≥ 300	3
50 ≤ V < 300	1
V < 50	0.3



図4：荷重やモーメントの方向とガイドの支点

外形寸法図

アキシャルキット

Note

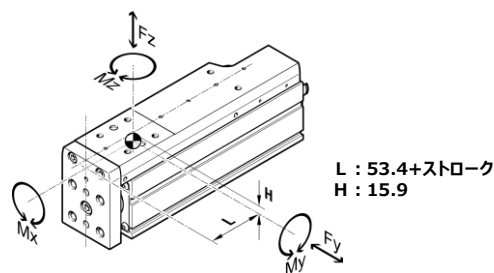
予備ストロークは0mmです。

EGSC-BS-60

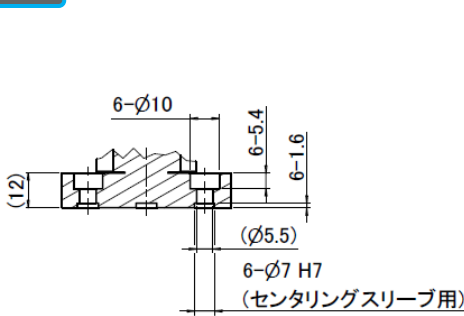

B-B

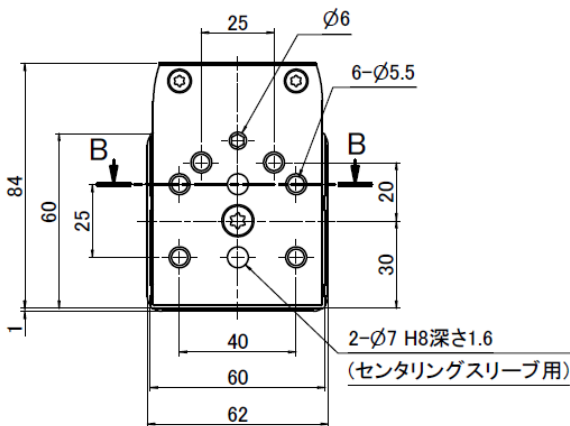

矢視 A (拡大)

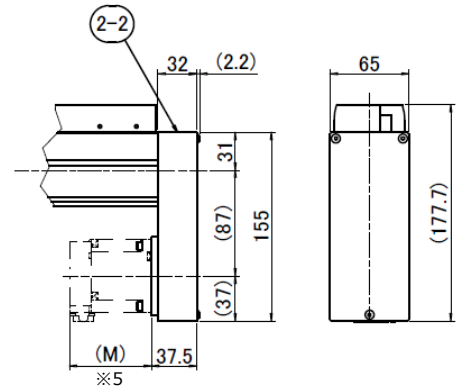
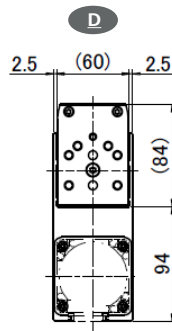
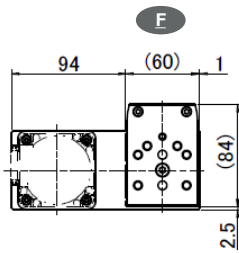
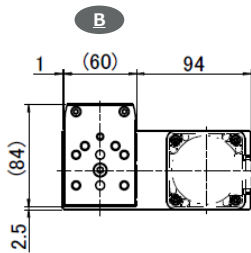
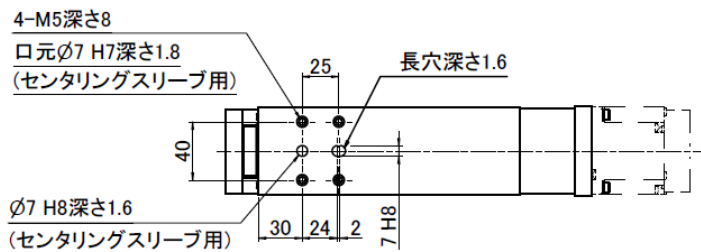
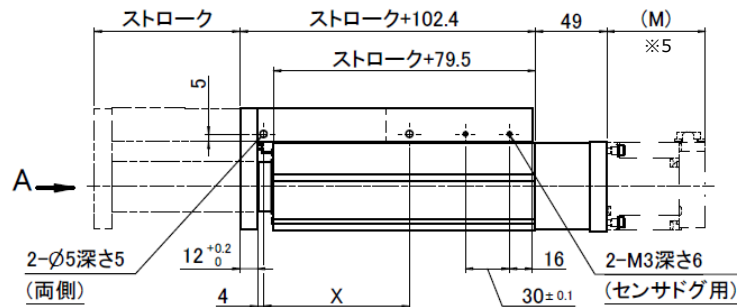
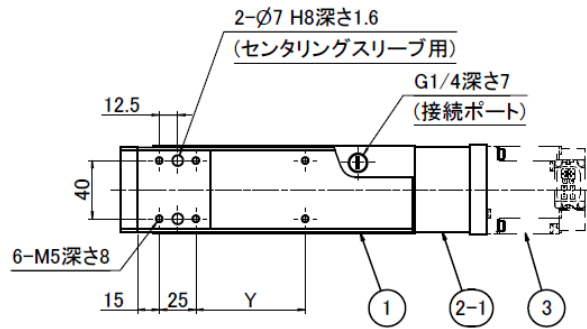

パラレルキット

ストローク	X	Y
50	50	25
75	75	50
100	100	75
125	125	100
150	150	125
200	200	175

Note

取付金具などのアクセサリはP11~12をご参照ください。

※5 モータ全長 (M) はP15をご参照ください。
 ※6 PDF・Web版は製品番号に各部品品のWebページがリンクされています。
 各部品品の詳細情報の閲覧やCADデータのダウンロードが可能です。

項目	名称	形式	備考	製品番号※6
1	アクチュエータ	EGSC-BS-60-50-5P	リード5/ストローク50	8162086
		EGSC-BS-60-75-5P	リード5/ストローク75	8162087
		EGSC-BS-60-100-5P	リード5/ストローク100	8162082
		EGSC-BS-60-125-5P	リード5/ストローク125	8162083
		EGSC-BS-60-150-5P	リード5/ストローク150	8162084
		EGSC-BS-60-200-5P	リード5/ストローク200	8162085
		EGSC-BS-60-50-12P	リード12/ストローク50	8048362
		EGSC-BS-60-75-12P	リード12/ストローク75	8048363
		EGSC-BS-60-100-12P	リード12/ストローク100	4356469
		EGSC-BS-60-125-12P	リード12/ストローク125	8048364
		EGSC-BS-60-150-12P	リード12/ストローク150	8048365
		EGSC-BS-60-200-12P	リード12/ストローク200	8048366
2-1	アキシャルキット	EAMM-A-T42-60P		4133487
2-2	パラレルキット	EAMM-U-65-T42-60PA-87		8091225
3	サーボモータ	ご指定のモータ	モータ情報はP15参照	