

EGSC-BS-45

本体幅
45mm

ボールねじ駆動

繰り返し位置決め精度
±0.015mm

ストローク
Max.150mm

サーボモータ

形式表示

アクチュエータ			アッセンブリ									
EGSC-BS-45-	100	- 10P	+	AS	40R-	P	D	-	U	M5	10	
	1	2		3		4	5		6	7	8	9

1	ストローク
25~150	25/50/75/100/125/150
2	リード
3P	3mm
10P	10mm

3	出荷形態
AS	アッセンブリ
PP	プレバック

4	モータ取付キット※図1参照
A	アキシャルキット
P	パラレルキット

5	パラレルキットの折り返し方向※図2参照
無記入	プレバック又はアキシャルキット
B	B側
D	D側
F	F側

6	ケーブルの向き※図1図2参照
無記入	プレバック又はモータ無
O	O側
H	H側
V	V側
U	U側

7	モータ種類
SV	モータ無
M5	三菱電機J5
M4	三菱電機J4

8	モータ定格出力
無記入	モータ無
10	100W

9	電磁ブレーキ
無記入	モータ無又は電磁ブレーキ無
B	電磁ブレーキ付



図1：アキシャルキットのケーブルの向き



図2：パラレルキットの折り返し方向とケーブルの向き

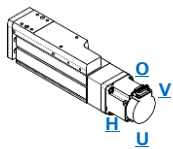

Note

「パラレルキット」を選択し「モータ無」の場合は、「プレバック」をご指定ください。
パラレルキットはアクチュエータ側とモータ側とのベルトテンションの調整が必要なため、「モータ無」での「アッセンブリ」対応不可。

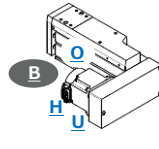
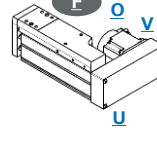
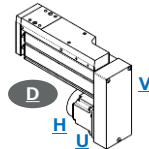
仕様

ボールねじ径	[mm]	10	
繰り返し位置決め精度	[mm]	±0.015	
許容荷重※1	Fy	[N]	1314
	Fz	[N]	1314
許容モーメント※1	Mx	[Nm]	8.1
	My	[Nm]	7
質量	基本	[kg]	0.608
	加算	[kg/0.1m]	0.630
	アキシャルキット	[kg]	0.131
	パラレルキット	[kg]	0.262
使用周囲温度範囲※2	[°C]	0~50	
保護等級※2		IP40	

モータ定格出力	[W]	100	
ボールねじリード	[mm]	3 10	
定格速度	[mm/s]	150 500	
可搬質量※3	水平	[kg]	12 12
	垂直	[kg]	12 8
推力	定格	[kg]	120 80
	最大	[kg]	120 120
入力トルク上限 ※4	アクチュエータ	[Nm]	- -
	アキシャルキット	[Nm]	1.5
	パラレルキット	[Nm]	1.0

- ※1 寿命目安5×10⁶サイクルの値です。寿命計算にご使用ください。
- ※2 モータは含みません。各メーカーの仕様をご確認ください。
- ※3 最大ストロークでデューティ50%の目安値です。加速度の目安は図3をご参照ください。
- ※4 モータの出力トルクが各部品の入力トルク上限を超えない範囲でご使用ください。

図3：加速度の目安

速度範囲 [mm/s]	加速度 [m/s ²]
V ≥ 300	3
50 ≤ V < 300	1
V < 50	0.3



図4：荷重やモーメントの方向とガイドの支点

外形寸法図

アキシャルキット

EGSC-BS-45

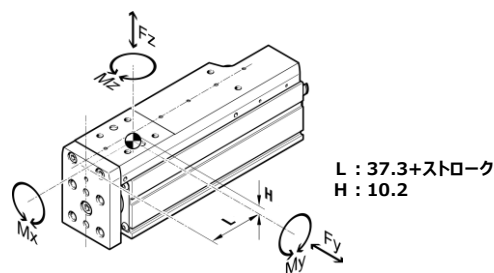
Note

予備ストロークは0mmです。

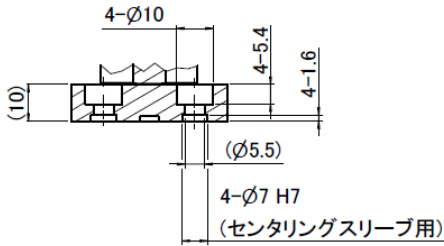

B-B

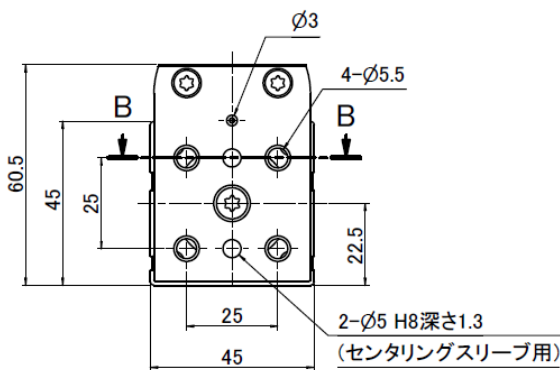

矢視 A (拡大)

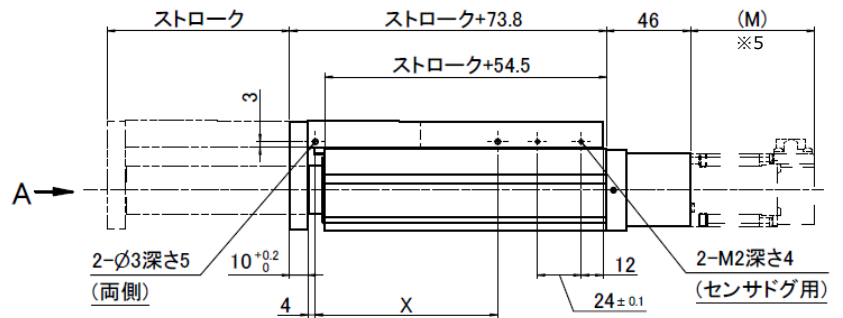
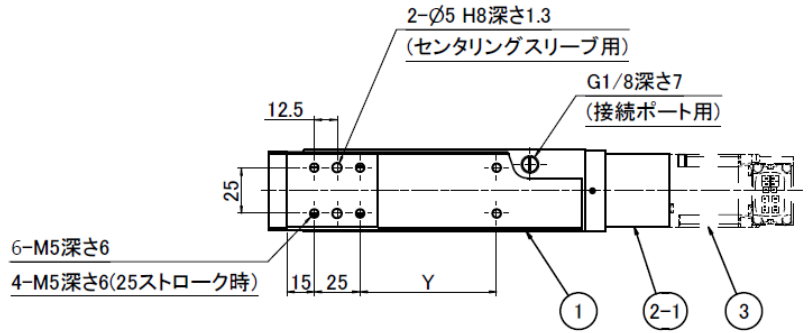

4-M5 深さ7
口元Ø7 H7深さ1.8
(センターリングスリーブ用)

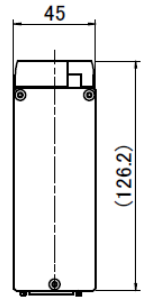
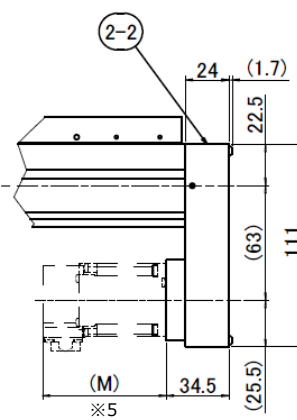
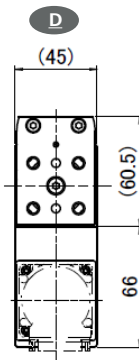
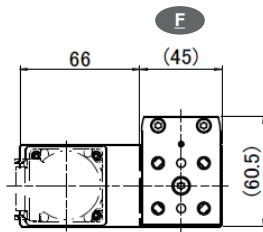
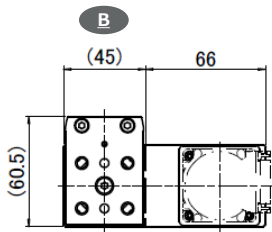
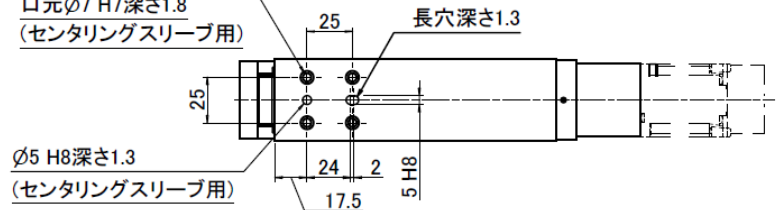

パラレルキット

ストローク	X	Y
25	25	0
50	50	25
75	75	50
100	100	75
125	125	100
150	150	125

Note

取付金具などのアクセサリはP11~12をご参照ください。

※5 モータ全長 (M) はP15をご参照ください。

※6 PDF・Web版は製品番号に各部品のWebページがリンクされています。各部品の詳細情報の閲覧やCADデータのダウンロードが可能です。

項目	名称	形式	備考	製品番号※6
1	アクチュエータ	EGSC-BS-45-25-3P	リード3/ストローク25	8162079
		EGSC-BS-45-50-3P	リード3/ストローク50	8162080
		EGSC-BS-45-75-3P	リード3/ストローク75	8162081
		EGSC-BS-45-100-3P	リード3/ストローク100	8162076
		EGSC-BS-45-125-3P	リード3/ストローク125	8062077
		EGSC-BS-45-150-3P	リード3/ストローク150	8162078
		EGSC-BS-45-25-10P	リード10/ストローク25	8048300
		EGSC-BS-45-50-10P	リード10/ストローク50	8048301
		EGSC-BS-45-75-10P	リード10/ストローク75	8048302
		EGSC-BS-45-100-10P	リード10/ストローク100	4022926
		EGSC-BS-45-125-10P	リード10/ストローク125	8048303
		EGSC-BS-45-150-10P	リード10/ストローク150	8048304
2-1	アキシャルキット	EAMM-A-V32-40R		8087090
2-2	パラレルキット	EAMM-U-45-V32-40R-63		8091631
3	サーボモータ	ご指定のモータ	モータ情報はP15参照	